

# NÁVOD K INSTALACI A OBSLUZE

## ŘADA ICON-LINE ECLIPSE



[www.heta.dk](http://www.heta.dk) [www.hede.cz](http://www.hede.cz)



CZ

DANISH DESIGN . DANISH QUALITY . DANISH PRODUCTION

Gratulujeme k vašim novým kamnům na dřevo a věříme, že budete s novými kamny Heta více než spokojeni. Zvláště pokud budete dodržovat následující rady a pokyny.

## Obsah návodu k obsluze

Před instalací .....	3-4
1. Návod k obsluze .....	5
1.1 Před použitím .....	5
1.2 První zapálení .....	5
1.3 Regulace vzduchu .....	5
1.4 Zapálení kamen .....	5
1.5 Přikládání .....	5
1.6 Vysypávání popela .....	6
1.7 Regulace hoření .....	6
1.8 Nebezpečí výbuchu .....	6
1.9 Podmínky komína .....	6
1.10 Palivo .....	7
1.11 Provozní problémy .....	8
1.12 Požár komína .....	8
1.13 Údržba .....	8
1.14 Čištění skla .....	9
1.15 Schéma údržby .....	9
1.16 Mazání pohyblivých částí kamen grafitovým sprejem .....	9
1.17 Řešení problému .....	10
1.18 Tabulka údajů o kamnech EN 13240 .....	11
1.19 Záruka .....	11
1.20 Čištění/výměna vermikulitových desek po vymetení komína .....	12
1.21 Čištění/výměna vermikulitových desek po vymetení komína s bočním prosklením .....	13
1.22 Náhradní díly .....	14-16
2. Montážní instrukce .....	17

### Heta A/S

Jupitervej 22,  
DK-7620 Lemvig

Phone: +45 9663 0600  
E-mail: heta@heta.dk

Copyright © 2014  
Heta is a registered  
trademark of Heta A/S

Printed in Denmark  
Subject to printing errors  
and changes.

19.12.2023  
0037-1935 Version 1,1

# PŘED INSTALACÍ

Krbová kamna Heta jsou kvalitní výrobky, proto je velmi důležitý váš první dojem! Máme dobrou logistickou síť, která přepravuje produkty Heta s velkou péčí o naše prodejce. Při přepravě nebo manipulaci však může dojít k poškození často těžkých kamen. Je důležité, abyste po obdržení výrobek Heta kompletně zkontrolovali a případné poškození nebo závady nahlásili svému prodejci.

Obal musí být zlikvidován následovně:

Dřevo je neošetřené a může hořet v kamnech.

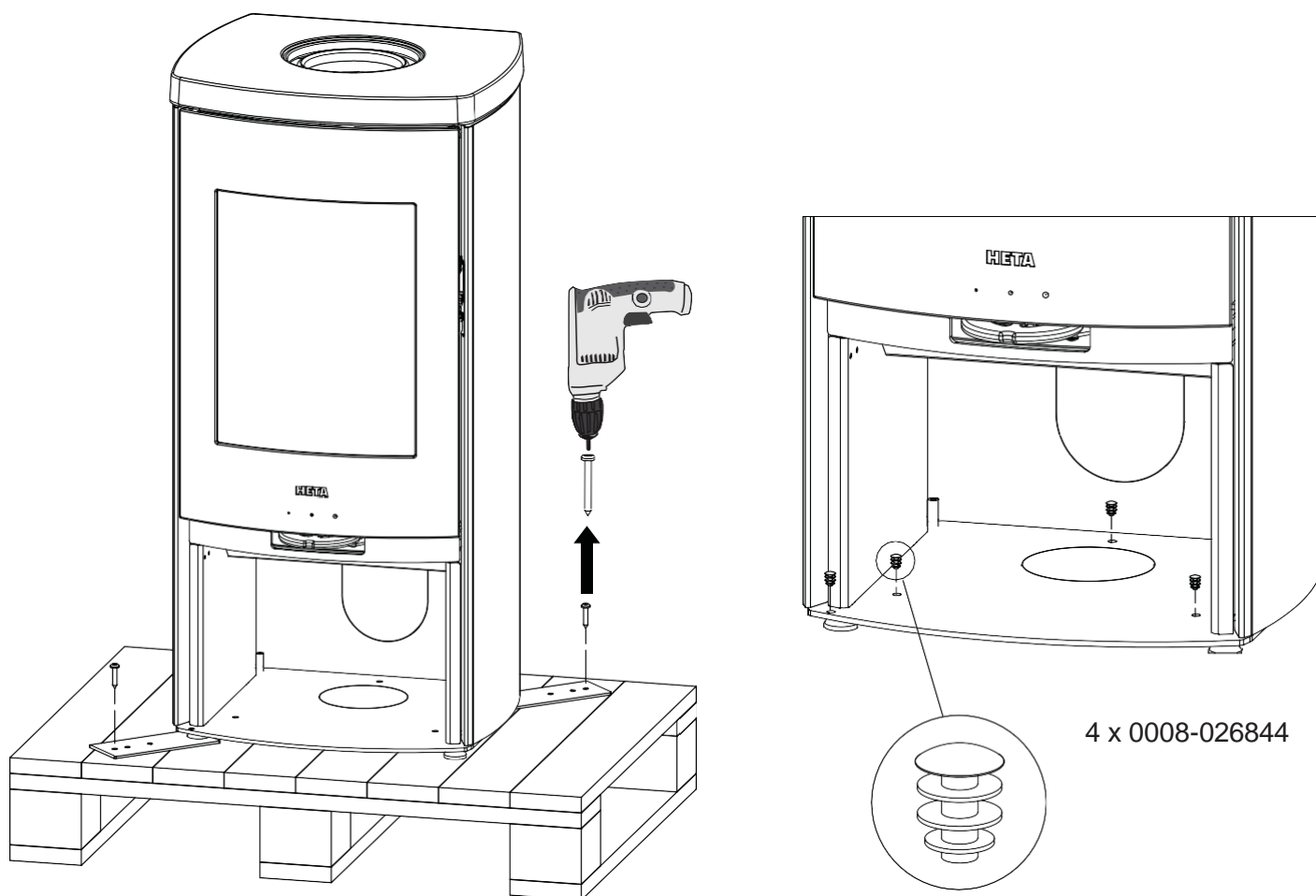

Plasty a lepenky můžete odevzdat v místním recyklačním středisku.

## Rozbalení kamen



# S novými kamny na dřevo byste měli najít:

<p>Provozní / instalační manuál</p>	
<p>Heta rukavice Nr. 0023-9002</p>	
<p>Výrobní štítek</p>	
<p>Ucpávky 4 x 0008-026844</p>	

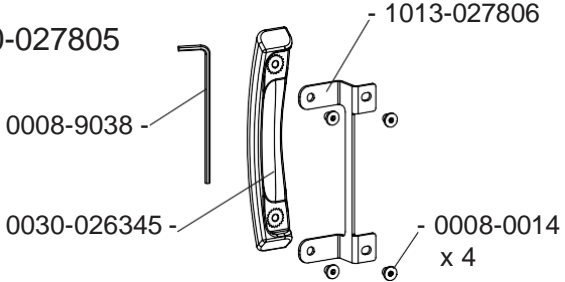
<p>Q.C. check (výstupní kontrola)</p>	
<p>Grafitový sprej na mazání Nr. 0027-0130</p>	
<p>Klička 6000-027805</p>	

Ostatní příslušenství není součástí balení.

**Příslušenství**  
Spodní dvířka  
Nr. 6000-027195

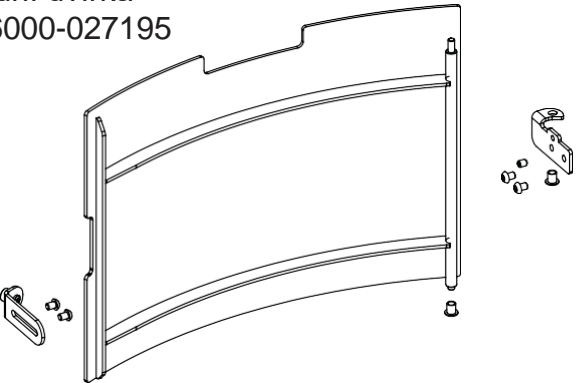

**Příslušenství**  
Litinová záslepka  
(pro zadní připojení)  
Nr. 0030-2410

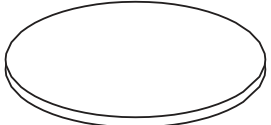

# 1. NÁVOD K OBSLUZE

## 1.1 Před použitím

Před použitím se ujistěte, že jsou splněny požadované podmínky instalace. Viz strana 17.

Montáž kliky dvířek.

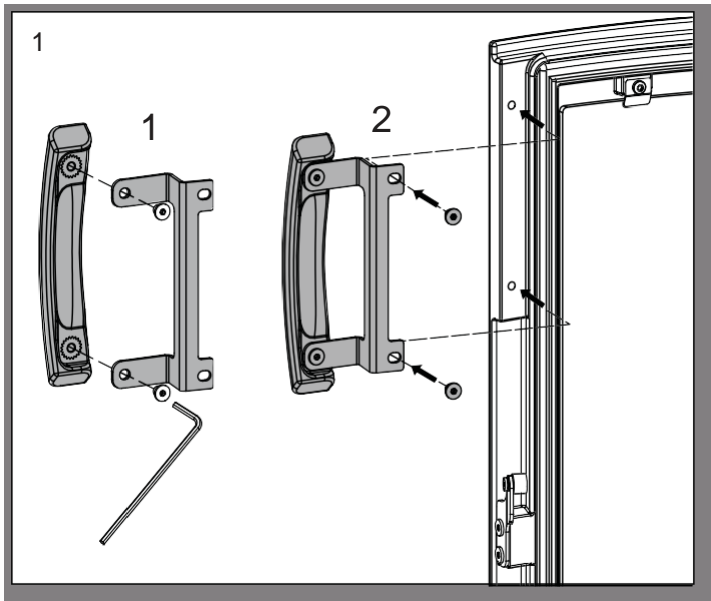

## 1.2 První zapálení

Barva na kamna je z výroby plně vytvrzená, ale přesto se může objevit drobný nepříjemný zápach.

## 1.3 Regulace vzduchu

Spalovací vzduch u kamen se reguluje pomocí

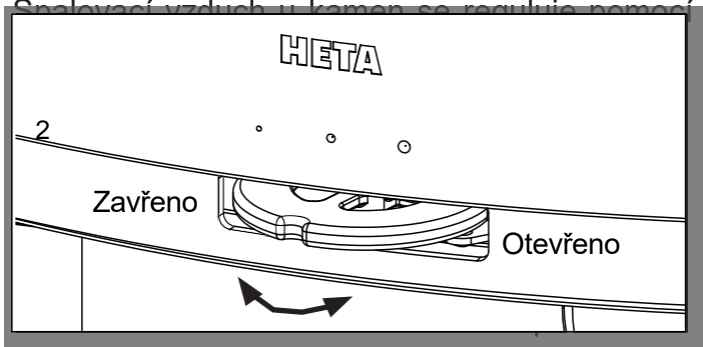

## 1.4 Zapálení kamen

Na dno položte dva kusy dřeva. Naskládejte třísky vzdušně ve vrstvách jako hranici. Nahoru dejte podpalovač (svítek, kostičku), nyní jste připraveni zapálit palivo. Plameny musí působit shora dolů.

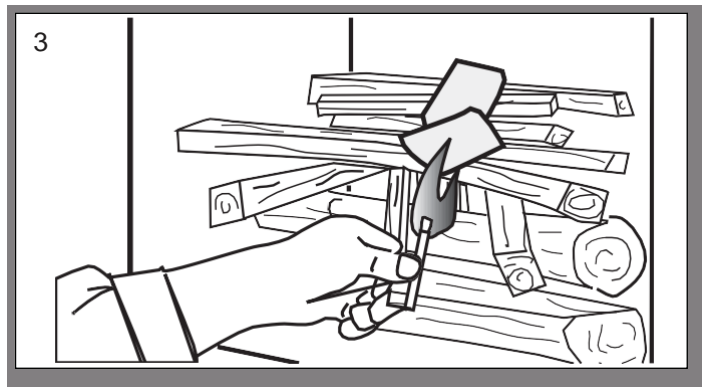

**V kamnech na dřevo je přísně zakázáno používat kapalinu do zapalovačů, oleje nebo jakákoli kapalná paliva a podpalovače.**

Zcela otevřete spalovací vzduch a nechte dvířka pootevřená (cca. 1 cm otevřená).

Po založení ohně a zahřátí komína (cca. po 3-5 minutách) zavřete dvířka a regulujte vzduch do provozní polohy. Doporučujeme veškeré první palivo spalovat při plně otevřeném spalovacím vzduchu. Tím je zajištěno důkladné prohřátí kamen a komína.



**Řada Ikon-Line Eclipse byla testována na bezpečnost při množství 1,9 kg dřeva. Pokud je toto množství překročeno, záruka zaniká.**



Zapálení/Hoření  
Naskenujte kód a vyberte jazyk.

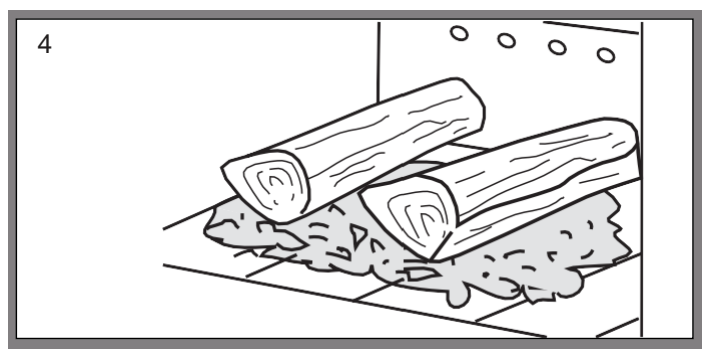

## 1.5 Příkladání

Příkladání paliva do kamen by se mělo provádět, dokud je ještě dobrá vrstva žhavých uhlíků. Při prvním použití kamen byste měli dobře vyvětrat.

Žhnoucí uhlíky rozložte na základní rošt, většinou směrem k střední části kamen. Umístěte palivové dřevo o hmotnosti 1,22 kg na uhlíky v jedné vrstvě, kolmo k otvoru komory. Viz Obr. 4.

Nyní zcela otevřete spalovací vzduch. Pokud kamna a/nebo komín příliš vychladnou, může být nutné mít pootevřená dvířka. Dřevo se pak během velmi krátké doby vznítí (obvykle 1 až 3 minuty). Jakmile je palivo zapáleno. Zavřete dvířka a regulujte vzduch zpět na provozní hodnotu. Když je oheň dobře založen, můžete nyní regulovat provozní vzduch na požadovanou úroveň spalování.

Jmenovitý výkon 5,4 kW (GB 4,9 kW) odpovídá intervalu hoření cca. 52 minut v:

Typ kamen	Otevření přívodu vzduchu	Množství dřeva
Ikon-Line Eclipse	44%	1,22 kg



**Během provozu musí být dvířka zavřená.**

Při doplňování paliva dbejte na to, aby dřevo nebylo příliš blízko, způsobí to horší spalování, menší výdej tepla a nižší účinnost.

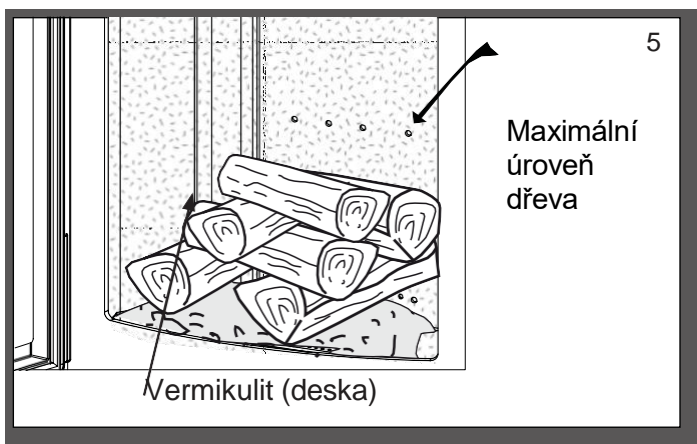

**Při doplňování paliva dávejte pozor, abyste palivo vkládali do spalovací komory šetrně (použijte přiloženou rukavici). Pokud tak neučiníte, riskujete prasknutí nebo rozbití vermikulitu.**

Pokud jsou kamna naplněna příliš velkým množstvím dřeva a přívod vzduchu je příliš

uzavřený, může dojít k výbuchu, protože se uvolňuje velké množství plynu, který se vznítí.

## 1.6 Vysypávání popela

Je výhodné ponechat vrstvu popela na dně spalovací komory jako izolaci.



**Budte opatrní při vyprazdňování popela. Uhlíky mohou zůstat žhavé po dlouhou dobu. Nikdy nevysypávejte popel do hořlavé nádoby.**

## 1.7 Regulace hoření

Kamna jsou schválena pro přerušovaný provoz.

Nikdy neztlumte vzduch natolik, aby ze dřeva nešlehal plameny. Počkejte, dokud plameny neuhasnou a dřevo se promění ve žhnoucí dřevěné uhlíky.

Potřebujete-li menší výdej tepla, dosáhnete toho menší dávkou paliva a případně snížením přívodu vzduchu. Během hoření se přívod vzduchu nesmí zcela uzavřít.

Uvědomte si, že kamna přirozeně vytváří saze, pokud je přívod vzduch příliš nízký. To není dobré pro životní prostředí. Hrozí i riziko zanesení skla, komínu a celé spalínové cesty.

Kombinací výše uvedeného a případně spalováním vlhkého dřeva může vést k vysokému podílu sazí, které se stanou lepkavými. To může způsobit i odtržení těsnění na dvířkách při otevírání dvířek po vychladnutí.



**Nikdy nepoužívejte kamna, pokud jsou těsnění vadná.**

## 1.8 Výbuch!!!



**Je velmi důležité nikdy neopouštět kamna po spuštění nebo doplnění paliva, před zahořením ohně. (Obvykle 1/2-1 minuty)**

Pokud jsou kamna naplněna příliš velkým množstvím dřeva a přívod vzduchu je příliš uzavřený, může dojít k výbuchu, protože se uvolňuje velké množství plynu, který se vznítí.

## Varování!



**V okolí spotřebiče je třeba vždy dbát opatrnosti, protože se během používání velmi zahřívá. (Přesahuje 90 °C).**



Děti by se měly vyhýbat kontaktu s kamny.

Pokud máte malé děti, může být nutné postavit ochranou ohrádku. Neumísťujte hořlavé předměty, jako jsou sušáky, nábytek, závěsy apod. příliš blízko kamen.

## 1.9 Podmínky komína

Špatný tah způsobuje špatné spalování. Na skle se mohou tvořit saze, vyžaduje se častější čištění komína, při otevřených dvířkách může unikat kouř a snižuje účinnost hoření paliva. Vede to ke zbytečnému znečišťování životního prostředí.

Dobrý tah umožní kamnům dosáhnout optimálního spalování a nejvyšší možné účinnosti. Kamna na dřevo Heta jsou konstruována tak, aby sama o sobě poskytovala optimální směs spalovacího vzduchu. To poskytuje vysokou účinnost/teplo, čisté sklo a nízký dopad na životní prostředí. Minimální tah komína je 12 Pascalů. Jedná se o tah, na kterém byla kamna testována a schválena. Správný tah je nutný k zajištění čistého hoření, krásného plamene a dosažení jmenovité účinnosti.

Při otevření dvířek během intenzivního spalování nebo při nedostatečném přívodu vzduchu do místnosti, např. při použití odťahového ventilátoru, hrozí nebezpečí úniku kouře do místnosti.

Jmenovitá teplota spalin: 282°C

Řada Ikon-Line Eclipse, rozmezí 20°C.

Průtok spalin je: 4,5 g/sec.

Odpovídá 16,3 m<sup>3</sup> / hod spalovacího vzduchu při spalování 1,22 kg dřeva.

Výška a průměr komína, stejně jako teplotní rozdíl mezi teplotou spalin a venkovní teplotou vytváří tah komína. Izolace komína je proto důležitá, protože nová účinná kamna vytvářejí nižší teploty spalin. Vítr a povětrnostní podmínky také ovlivňují tah, v některých případech může být nevhodný směr větru, v kombinaci s polohou komína může způsobit záporný tah (profukuje komínem), což způsobuje únik kouře z kamen.

Před použitím po dlouhé době nečinnosti zkontrolujte, zda je komín volný, zda není ucpaný. (nános sazí, ptačí hnízda, listí atd.).

### Snížený tah může nastat, když:

- Teplotní rozdíl mezi spalinami a venkovní teplotou je příliš malý, např. špatně izolovaný komín
- Příliš krátký komín  
Venkovní teplota je vysoká a vnitřní teplota je nízká např. v létě
- Falešný vzduch v komíně
- Komín je ucpaný
- Vzduchotěsný dům (chybějící přívod spalovacího vzduchu)
- Špatně umístěný komín pro okolí, např. hřeben a stromy mohou způsobit turbulence

### Dobrý tah nastane, když:

- Rozdíl teplot v komíně (teplejší) a venkovní teplotě (chladnější)
- Je jasné počasí
- Komín má správnou výšku min 4 metry nad kamny a mimo hřeben střechy.

## 1.10 Palivo

Vaše nová kamna jsou schválena normou EN pro spalování dřevěným palivem. V kamnech proto musíte spalovat pouze čisté a suché dřevo. Nikdy nepoužívejte kamna ke spalování naplaveného dřeva, protože může obsahovat velké množství soli, která může poškodit kamna i komín. Stejně tak nesmíte v kamnech topit odpadky, dřevem s nátěrem, dřevotřískou, tyto materiály mohou uvolňovat jedovaté výpary.

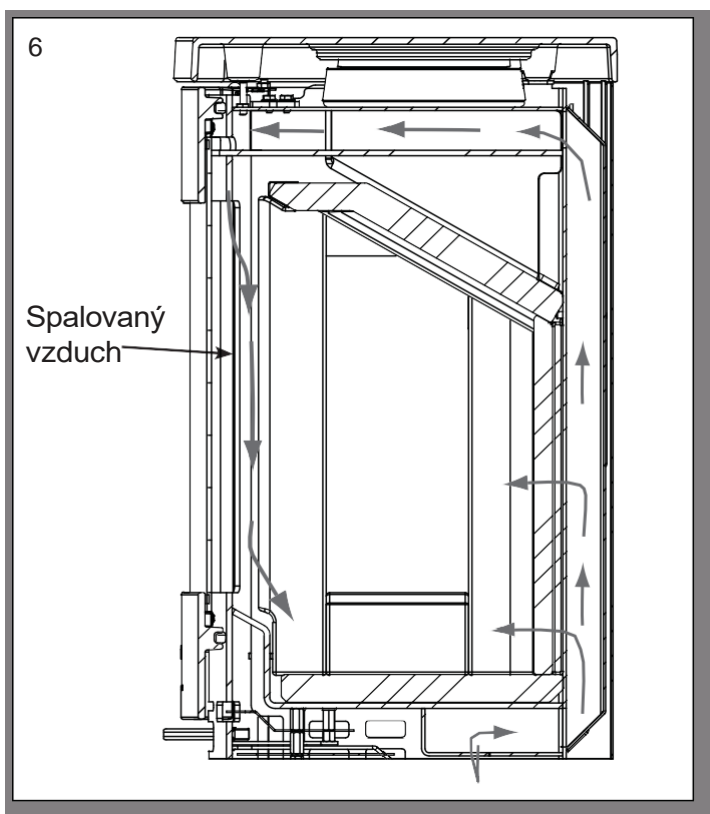

Správné spalování s použitím dostatečně suchého dřeva poskytuje optimální tepelný výkon a maximální účinnost. Správná teplota zároveň zabraňuje škodám na životním prostředí v podobě emisí kouře a snižuje riziko požárů komínů.

Pokud je dřevo vlhké a nedostatečně proležené, velká část energie v palivu se spotřebuje na odpaření vody a to vše zmizí komínem. Proto je důležité používat suché, dobře vyztřelé dřevo, např. dřevo s obsahem vlhkosti nižší než 20 %. Toho dosáhnete uskladněním dřeva po dobu 1–2 let před použitím.

Kusy palivového dřeva o průměru větším než 10 cm by měly být před uložením naštipány. Kusy palivového dřeva by měly mít vhodnou délku (cca 17 cm), aby mohly ležet naplocho na loži uhlíků.

Pokud skladujete dřevo venku, je nejlepší ho zakrýt.

## Příklady hodnot paliva

Pro různá dřeva a jejich typické hustoty na metr krychlový, specifikované pro 100% dřevo s vlhkostí 18%.

Dřevo	kg/m <sup>3</sup>	Dřevo	kg/m <sup>3</sup>
Buk	710	Vrba	560
Dub	700	Olše	540
Jasan	700	Borovice	520
Jilm	690	Modřín	520
Javor	660	Lípa	510
Bříza	620	Smrk	450
Horská borovice	600	Topol	450

Nedoporučuje se používat dřeva obsahující olej, jako je teka (týk) a mahagon, protože to může způsobit poškození skla.

## Výchřevnost dřeva

Všechna dřeva mají téměř stejnou výchřevnost na kg, což je asi 5,27 kW/hod pro absolutně suché dřevo. Dřevo s vlhkostí 18% má účinnost cca 4,18 kW/hod na kg.

## Uvolňování CO<sub>2</sub>

Při spalování 1000 litrů topného oleje tvoří 3,171 tun CO<sub>2</sub>. Protože dřevo je CO<sub>2</sub> neutrální zdroj tepla/energie, ušetříte životnímu prostředí asi 1,3 kg CO<sub>2</sub> pokaždé, když použijete 1 kg normálního dřeva.

## 1.11 Provozní problémy

Komín je nutné vymetat minimálně jednou ročně, doporučujeme využít registrovaného kominíka, který komín zkontroluje a opravdu vymete.

Komín je nutné vymetat minimálně 1x ročně, doporučujeme využít kominíka.

V případě kouře nebo zapáchajících výparů musíte nejprve zkontrolovat, zda není ucpaný komín.

Komín musí samozřejmě vždy poskytovat minimální tah nutný k tomu, aby bylo možné oheň regulovat. Vezměte prosím na vědomí, že tah komína je závislý na povětrnostních podmínkách. Při silném větru může být tah tak silný, že může být nutné namontovat do spalinového potrubí klapku pro regulaci tahu.

Při čištění komínu mohou saze a jiné usazeniny spadnout na deflektor, vyjměte jej a vyčistěte. V případech, kdy dřevo hoří příliš rychle, může to být způsobeno nadměrným tahem komína. Měli byste také zkontrolovat, zda je těsnění dvířek a těsnění popelníku neporušené a správně sedí. Pokud kamna generují příliš málo tepla, může to být způsobeno tím, že topíte mokřým dřevem. V tomto případě se velká část topné energie spotřebuje na sušení dřeva, což má za následek nízkou účinnost, potenciálně poškození vermikulitu a zvýšené riziko usazování sazí v komíně.

## 1.12 Požár komína

V případě požáru komína, který je často důsledkem nesprávné obsluhy/údržby nebo dlouhodobého používání vlhkého dřeva, úplně zavřete dvířka a přívod vzduchu, pomůžete tak zpomalit/udusit oheň.

Zavolejte hasiče. Kamna a komín musí být před dalším použitím zkontrolovány.

## 1.13 Údržba

Povrch kamen je ošetřen žáruvzdorným nátěrem. Kamna by se měla čistit suchým hadříkem.

Jakékoli poškození povrchu ve formě rýhy nebo škrábanců lze opravit pomocí opravné barvy, která je k dispozici ve spreji.



## 1.14 Čištění skla

Nesprávné vypálení, například pomocí mokrého dřeva, může mít za následek pokrytí průzoru sazemi.

Tyto saze lze snadno a účinně odstranit pomocí patentovaného čističe na sklo krbových kamen.

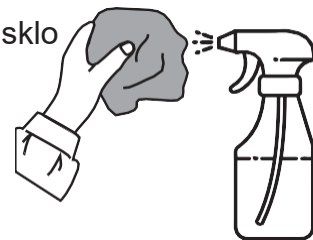

Nikdy neaplikujte sprej přímo na sklo.

## 1.15 Schéma tržby

Údržba / Období	Majitel kamen					Kvalifikovaný technik	
	Před zimou	denně	1x týdně	30 dní	60-90 dní	1. rok	2. rok
Čištění komína (viz. Komín)	C						
Čištění komína a kamen	C				C		
Čištění topeniště kamen	C	VI			C		
Čištění sání spalovacího vzduchu	C				C		
Čištění topeniště	C		VI	C			
Kontrola / výměna, těsnění dveří	C/S	VI					C/S
Kontrola / výměna, těsnění skla	C/S	VI					C/S
Kontrola / výměna, těsnění pro popelník	C/S	VI					C/S
Kontrola / výměna těsnění kouřovodu	C/S	VI					C/S
Kontrola / výměna vermikulitu	C/S	VI					C/S
Namažte panty	L	VI			L		
Namažte zámek	L	VI			L		

C = Čištění

C/S = Kontrola / výměna

L = Namažte grafitovým sprejem

VI = Vizuální kontrola, pozn. čištění/výměna/seřízení

## 1.16 Mazání pohyblivých částí kamen grafitovým sprejem



**Před použitím grafitového spreje byste měli zakrýt viditelné povrchy tak, aby se maziva nanášela pouze na pohyblivé části.**

Grafitový sprej vždy vyzkoušejte na skrytém povrchu, abyste se ujistili, že plechovka funguje tak, jak má.

Grafitový sprej by se měl používat pouze na studených kamnech.

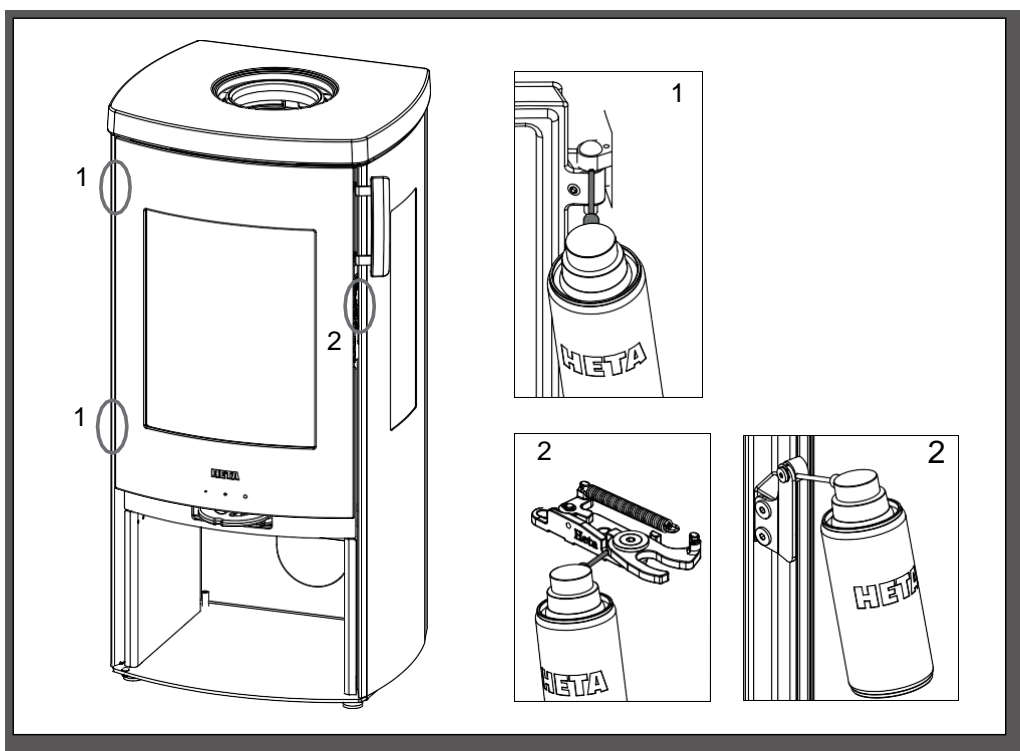

## 1.17 Tabulka odstraňování závad - platí pro všechny typy kamen

Chyba	Příčina	Odstraňování problémů	Řešení
Problémy se zapálením. Když jsou kamna studená, kouř proniká do místnosti. Po zahřátí spalovací komory kamna dobře hoří.	Nedostatečný tah komína. Komín má dostatečný tah, jen když je zahřátý.	Pomocí zapalovače můžete vyzkoušet, zda je plamen vtažen do spalovací komory.	Opravte nebo vyčistěte komín.
Kamna po fázi zahřátí špatně hoří a sklo se špiní od sazí.	Ucpaná spalinová cesta (kouřovod / komín)	Pravidelně kontrolujte kouřovod, protože problém nastává pomalu.	Pravidelně čistěte a omezte použití vodorovných kouřovodů. Nepoužívejte dřevo, které vytváří velké množství popela nebo je vlhké.
Pokud kamna po rozhoření špatně hoří a sklo se pomalu špiní od sazí.	Nedostatečný tah komína.	Závada většinou nastává již při zapálení. Změřte tah komína.	Zlepšíte tah komína.
	Nedostatečný přívod vzduchu.	Zkontrolujte přívod vzduchu.	Přečtěte si návod k obsluze a poučte všechny uživatele.
	Vlhké dřevo.	Používejte čisté, suché dřevo s maximální vlhkostí 20 %.	Palivové dřevo by mělo být po naštípání ideálně vysušeno alespoň jeden rok.
	Kusy palivového dřeva jsou příliš velké.	Optimální rozměr – viz sekce palivové dřevo, max. průměr 10 cm.	Použijte menší kusy palivového dřeva.
	Nedostatečný přívod vzduchu do místnosti (digestoř, rekuperace, těsná okna atd.)	Zajistěte dostatečný přívod čerstvého vzduchu, otevřete okno, zkontrolujte přívod externího přívodu vzduchu.	V závislosti na příčině je třeba otevřít okna nebo vyčistit připojení externího přívodu vzduchu.
Vermikulit ve spalovací komoře se velmi opotřebovává.	Dřevo a spaliny opotřebovávají vermikulit.	Zjistěte, zda je opotřebení normální.	Běžné opotřebení a drobné praskliny nemají žádný význam. Díl by měl být vyměněn, když je vidět ocel spalovací komory
Příliš rychlé spalování.	Příliš velký tah komína.	Chcete-li to vyzkoušet, můžete otevřít čistící dvířka komínu, ale nezapomeňte je znovu zavřít.	Změřte tah komína a v případě potřeby nainstalujte do kouřovodu klapku.
	Těsnění dvířek nebo popelníku je vadné.	Za studena zavřete do dvířek papír – těsnění by mělo papír jemně držet na místě, aby nešel vytáhnout. Běžné opotřebení.	Vyměňte těsnění.
Vermikulit ve spalovací komoře je prasklý.	Nárazy při přikládání palivového dříví.	Běžné opotřebení.	Trhliny mají pouze kosmetický význam. Vyměňte, když je viditelná ocel spalovací komory.
Ocelové povrchy ve spalovací komoře zoxidovaly.	Teplota ve spalovací komoře je příliš vysoká.	Používá se nevhodné palivo (např. uhlí). Zkontrolujte množství použitého palivového dřeva, přečtěte si návod k obsluze.	Pokud jsou na konstrukci kamen jasné praskliny nebo jiné vady, je nutné díly vyměnit.
kamna pískají	Příliš velký tah komína	Chcete-li to vyzkoušet, můžete otevřít čistící dvířka komínu, ale nezapomeňte je znovu zavřít.	Nainstalujte tlumič (klapku).
Kamna "cinkají"	Obvykle kvůli napětí v kovových deskách.	Obvykle se vyskytuje pouze při zahřívání a ochlazování.	Upravte/seřídte kovové díly konstrukce.
Kamna tikají	Normální roztahování a smršťování v důsledku teplotních změn.	Normální zvuk.	Zajistěte, aby teplota ve spalovací komoře byla pokud možno konstantní.
Kamna vrzají	Teplota ve spalovací komoře je příliš vysoká.	Používejte méně palivového dřeva. Zkontrolujte také těsnění v popelníku/zásuvce.	Viz. návod k obsluze.
Kamna vydávají zápach a kouří se z nich	Barva na povrchu kamen ještě není zcela vytvrzená.	Viz. návod k obsluze týkající se prvního zapálení	Zajistěte dostatečné větrání.
Kondenzace ve spalovací komoře.	Vlhkost v topeništi.	Zkontrolujte stav vermikulitu.	Po zapálení kamen se vlhkost odpaří.
	Vlhké dřevo.	Změřte obsah vlhkosti ve dřevě.	Použijte suché palivové dříví.
Kondenzace z kouřovodu.	Potrubi je příliš dlouhé nebo komín je příliš studený.	Zkontrolujte délku kouřovodu a tepelné ztráty.	Opravte kouřovod, zisolujte komín.
	Vlhké dřevo	Změřte obsah vlhkosti.	Použijte suché palivové dříví.
Pohyblivé části vrzají.	Díly potřebují promazat.	Podle návodu zjistěte, kde je promazat	Namažte přibaleným grafitovým sprejem.

## 1.18 Tabulka údajů o kamnech EN 13240

Testováno jako volně stojící trouba a s neizolovaným kouřovodem

Typ kamen	Jmenovitá teplota spalin, při pokojové teplotě 20°C C°	Kouřovod mm	Přívod vzduchu mm	Dávka paliva kg	Tah min. mbar	Nominální výkon testu kW	Skutečná účinnost %	Vzdálenost od hořlavých materiálů			Hmotnost kamen kg
								z boků mm	zadní část kamen bez kouřovodu mm	Od nábytku mm	
Icon-Line Eclipse	282	Ø150	Ø100	1.22	12	5.4	79	350	50/100	1000	*
Icon-Line Eclipse Boční prosklení	282	Ø150	Ø100	1.22	12	5.4	79	400	50/100	900	*

Průměrná teplota v hrdle kouřovodu: Icon-Line Eclipse Series 338°C

Icon-Line Eclipse

\* základní provedení 91 kg.

\* kompletní obklad 139 kg.

\* horní kamenná deska  
98 kg.

Icon-Line Eclipse boční prosklení

\* základní provedení 91 kg.

\* kompletní obklad 127 kg.

\* horní kamenná deska  
98 kg.

Jmenovitý výkon je výkon, na který byla kamna testována.

Testování se provádí s otevřeným spalovacím vzduchem na 44 % pro řadu Icon-Line Eclipse

## 1.19 Záruka

Kamna na dřevo Heta podléhají přísné kontrole kvality během výroby a před dodáním prodejci. Proto je na tento výrobek poskytována záruka **5 let**, která se vztahuje na výrobní vady, **1 rok** na vady přilnavosti barvy od data nákupu u společnosti Heta a 3 měsíce celkové záruky na těsnění, vermikulit a sklo od data prodeje u prodejce.

Reklamací kamen starších **3 měsíců** posoudí náš tým kvality jednotlivě. Všechny reklamací nahlaste svému prodejci nebo místnímu zástupci společnosti Heta, který obratem kontaktuje společnost Heta, aby reklamací vyřešila. Pro uplatnění reklamací uveďte datum instalace, obrázek stříbrného výrobního štítku, model a popis problému a obrázky.

Záruka se nevztahuje na:

Díly podléhající opotřebení / křehké díly, jako jsou:

- Vermikulitové prvky ve spalovací komoře
- Sklo
- Těsnění
- Litinové dno nebo pohyblivý rošt
- Poškození povrchu nebo nátěru v důsledku nadměrné vlhkosti, slanosti nebo jiného agresivního prostředí
- Škody způsobené nesprávným použitím
- Převážné náklady na záruční opravu
- Montáž / demontáž záruční opravy
- Jakákoli druhotná poškození kamen nebo jejich prostředí v důsledku zanedbání počátečního poškození, ať už je toto poškození kryto zárukou výrobce či nikoli.

Varování



**Neodborná instalace, neoprávněné úpravy kamen nebo použití neoriginálních dílů ruší záruku.**

## 1.20 Icon-Line Eclipse - Čištění po vymetení komína nebo před výměnou vermikulitových desek

Poznámka: V případě znečištění vyčistit/vysát otvory a vzduchové kanály za zadní deskou.

Pořadí odstraňování vermikulitových desek.

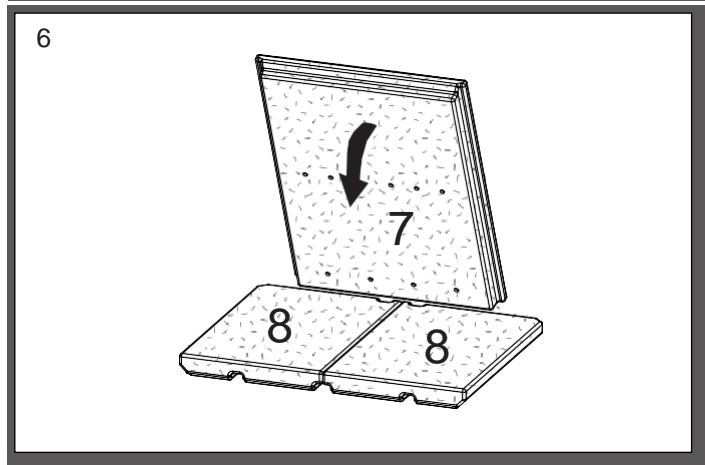
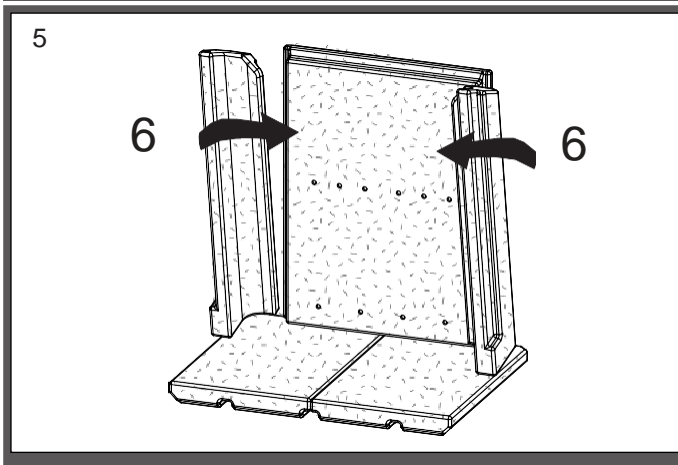
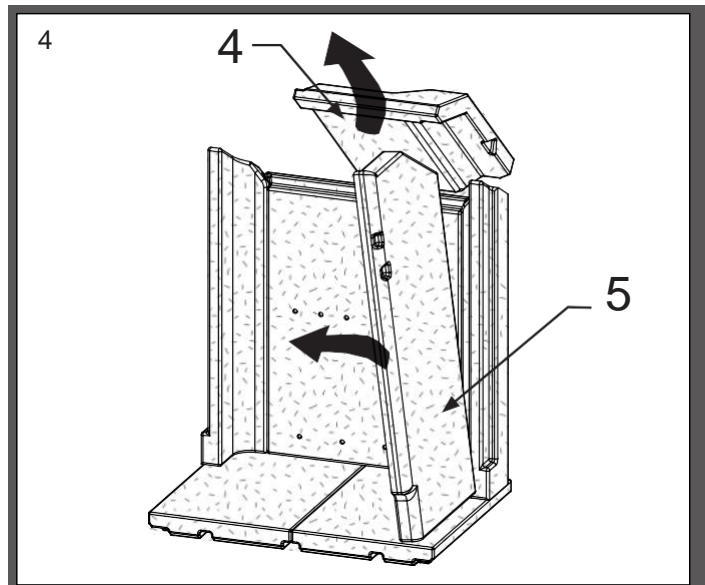
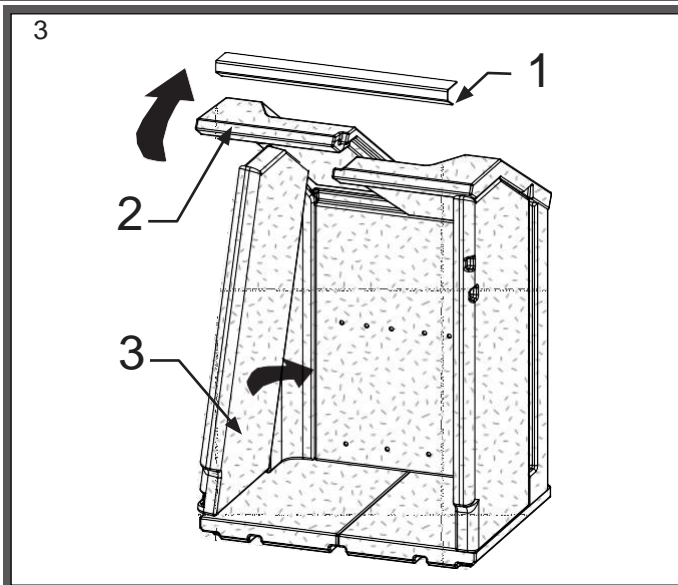
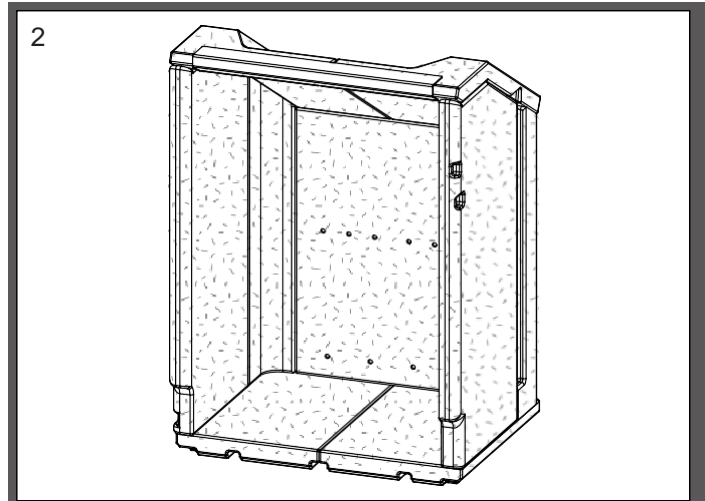
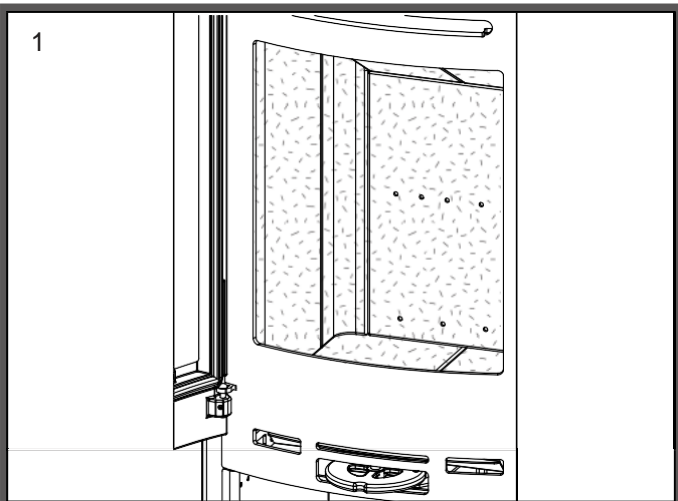

Výměna v opačném pořadí. Počínaje obr. 6.

## 1.21 Icon-Line Eclipse Boční prosklení - Čištění po vymetení komína nebo před výměnou vermikulitových desek

Poznámka: může být nutné vyčistit/vysát otvory a vzduchové kanály za zadními deskami.

Pořadí odstraňování vermikulitových desek.

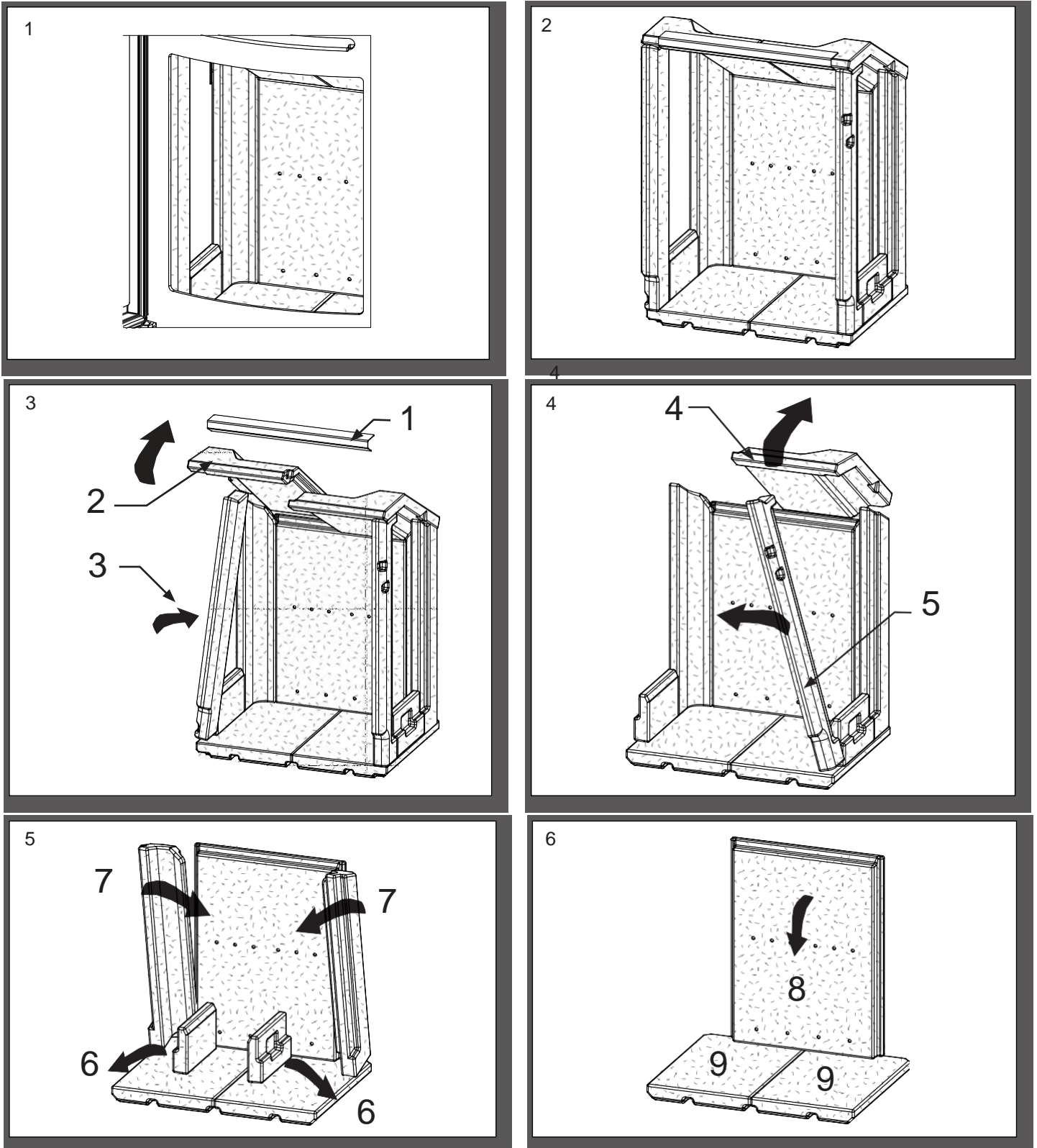

Vyměňte v opačném pořadí počínaje obr. 6.



## 1.22 Icon-Line Eclipse Díly Uvnitř topeniště

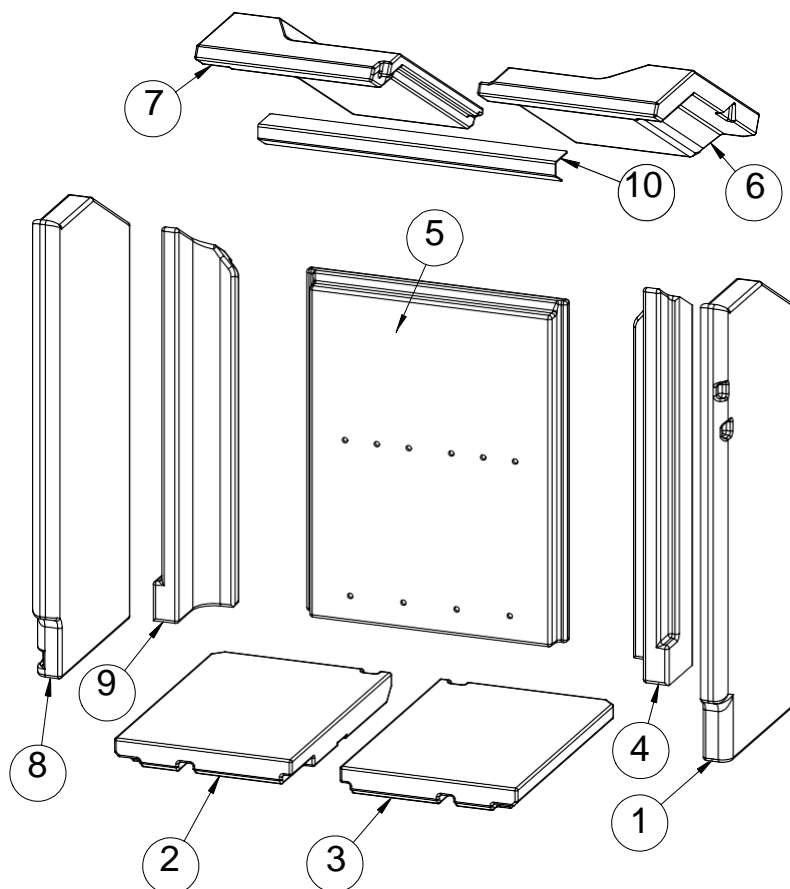

Poz.	No.	Název	Qty.
1	0023-026238	Vermikulit pravá strana - přední	1
2	0023-026705	Spodní deska - levá strana	1
3	0023-026706	Spodní deska - pravá strana	1
4	0023-026708	Vermikulit, zadní, pravý	1
5	0023-026972	Vermikulit, zadní	1
6	0023-026973	Deflektor, pravý díl	1
7	0023-026974	Deflektor, levý díl	1
8	0023-027106	Vermikulit, boční, levý	1
9	0023-027107	Vermikulit, zadní, levý	1
10	1013-027182	Nerezová lišta deflektoru	1



# Icon-Line Eclipse Boční prosklení Díly - Uvnitř topeniště

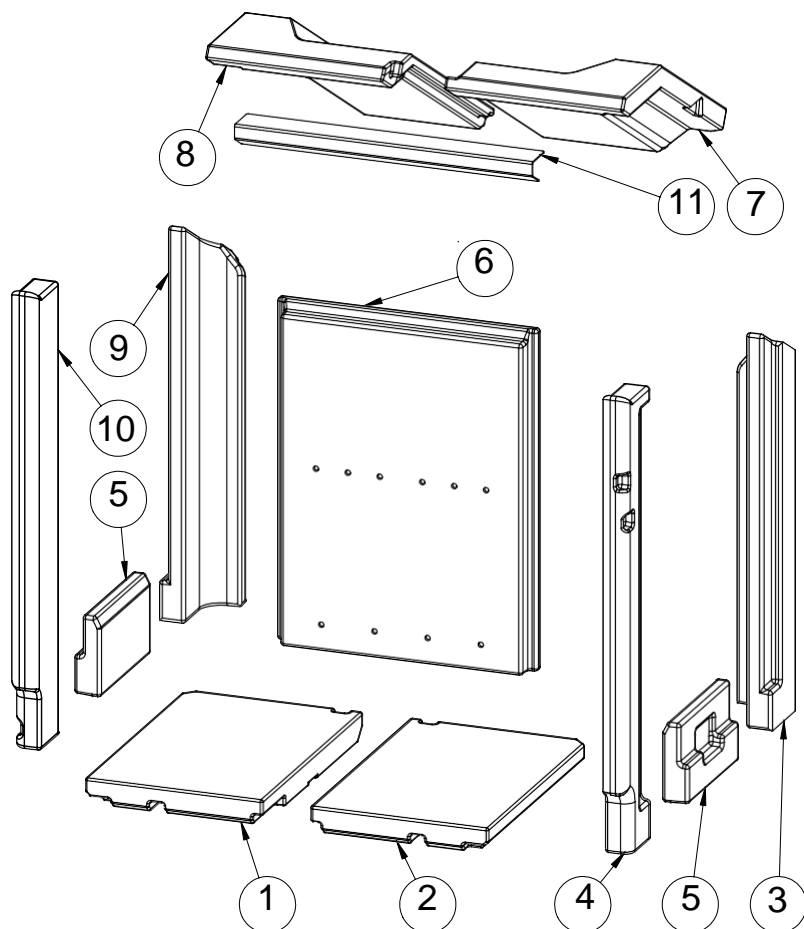

Poz.	No.	Název	Qty.
1	0023-026705	Spodní deska - levá strana	1
2	0023-026706	Spodní deska – pravá strana	1
3	0023-026708	Vermikulit, zadní, pravý	1
4	0023-026709	Vermikulit pravá strana - přední	1
5	0023-026877	Vermikulit, bočního skla	2
6	0023-026972	Vermikulit, zadní	1
7	0023-026973	Deflektor, pravý díl	1
8	0023-026974	Deflektor, levý díl	1
9	0023-027107	Vermikulit, zadní, levý	1
10	0023-027139	Vermikulit, boční, levý	1
11	1013-027182	Nerezová lišta deflektoru	1

# Díly - Dvířek

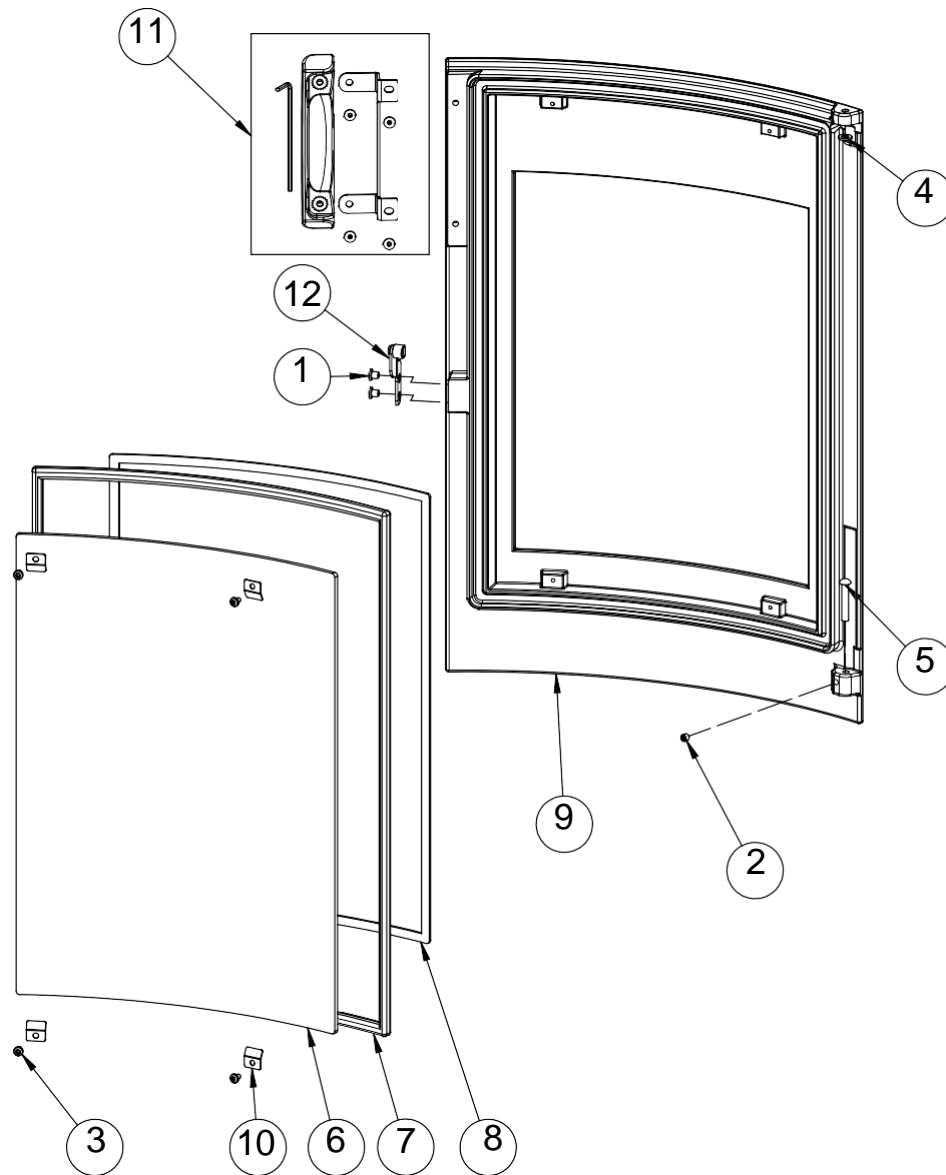

Ozn.	No.	Název	Qty.
1	0008-0014	M6x6 Šroub s imbus hlavou plochou BN 1206 černý	2
2	0008-1002	M6x6 Stavěcí šroub s imbus hlavou BN30, FZB	1
3	0008-2304	M4x6 Torx plochá hlava šroub BN 5687, RF A2	4
4	0008-3503	M6/12x1,6 Podložka BN 560, Mosaz	1
5	0008-9082	6x35 Čep kulatou hlavou BN 988	1
6	0021-026571	Sklo	1
7	0023-3008	Těsnění $\varnothing 11$ L = 1,66 m	1
8	0023-3013	Těsnění 8x3 mm S lepením L = 1,5 m	1
9	0030-025833	Dvířka kamen	1
10	1013-0432	Držák skla - malý	4
11	6000-027805	Madlo, kompletní	1
12	6000-026983	Rolnička, kompletní	1

# Pokyny k instalaci

## Obsah

2.	Pokyny k instalaci .....	18
2.1	Ustanovení o vzdálenosti .....	18
2.2	Podlaha .....	18
2.3	Připojení ke komínu .....	18
2.4	Spalovací vzduch a větrání .....	19
2.5	Kamna Výkresy/rozměry .....	19-20
2.6	Připojení externího vzduchu zespodu nebo zezadu .....	21
2.7	Vzdálenosti pro instalaci EN 13 240.....	22
2.8	Změna na zadní odvod spalin .....	23
2.9	Montáž zakoupených spodních dveří.....	24
3.	Dodatek A.....	25
	EU Prohlášení o shodě .....	27

### Pamatujte na:

**Instalace kamen a komína musí být v souladu s místními předpisy, včetně těch, které se vztahují na národní a evropské normy.**

## 2. Pokyny k instalaci

Instalace kamen musí být v souladu s národními, evropskými a případně místními předpisy. Při instalaci komína a připojení ke komínu musíte dodržovat místní předpisy. Doporučujeme svěřit instalaci kamen profesionálnímu prodejci Heta. Alternativně se můžete před instalací zeptat místního kominíka. Uvědomte si, že je to vždy sám majitel, kdo je odpovědný za zajištění dodržování platných pravidel.

Moderní kamna kladou vysoké nároky na komín kvůli vysoké účinnosti. Možná bude nutné vylepšit nebo dokonce vyměnit starý komín.

### Nezapomeňte na:

1. Vždy zajistěte volný přístup k jakýmkoli čistícím dvířkům v komíně.
2. Vždy zajistěte dostatek čerstvého vzduchu v místnosti.
3. Odtahové/odsávací ventilátory v domě mohou snížit nebo vytvořit negativní tah v komíně. Snížený tah může vést k nepříznivým spalovacím vlastnostem kamen. Při otevřených dvířkách může z kamen vycházet kouř. Záporný tah v důsledku odtahového/odsávacího ventilátoru může způsobit, že komín bude pracovat obráceně.
4. Žádné větrací otvory nesmí být zakryty.

### 2.1 Ustanovení o vzdálenosti

Je rozdíl mezi instalací vedle hořlavé stěny nebo nehořlavé stěny. Pokud je stěna vyrobena z nehořlavého materiálu, mohou být kamna v zásadě umístěna v jedné rovině s ní.

Pro usnadnění cirkulace vzduchu kolem kamen doporučujeme minimálně 5 cm.

Minimální vzdálenost od hořlavin naleznete na typovém štítku dodávaném s kamny nebo na straně 11 tohoto návodu.

### 2.2 Podlaha

Musíte zajistit, aby podlaha unesla váhu kamen a nahoře namontovaný ocelový komín.

Před krbovými kamny musí být podklad tvořen nehořlavým materiálem, např. Ocelová/skleněná deska, kámen nebo dlažba.

Velikost nehořlavého povrchu musí odpovídat platným národním a místním předpisům a musí chránit před jakýmkoli vypadnutím uhlíků a Chrání vaši podlahu.

Vzdálenosti viz datová tabulka na straně 11.

### 2.3 Připojení komína

Otvor komína musí odpovídat národním a místním předpisům. Plocha otvoru by však nikdy neměla být menší než 175 cm<sup>2</sup>, což odpovídá průměru 150 mm. Pokud je ve spalinovém potrubí namontována klapka, musí být vždy alespoň 20 cm<sup>2</sup> volného průchodu, i když je klapka v poloze „zavřeno“.

Pokud to místní předpisy dovolují, mohou být ke stejnému komínu připojena dvě uzavřená kamna. Musíte však dodržovat místní předpisy týkající se vzdálenosti mezi dvěma spoji.

Kamna nesmí být nikdy připojena ke komínu, který je napojen na plynový spotřebič.

Účinná kamna kladou vysoké nároky na vlastnosti komína – nechte proto vždy posoudit místního kominíka váš komín.



### Napojení na zděný komín

Zazděte do komína zděř a usadte do něj potrubí spalín. Zděř a kouřovod nesmí procházet samotným komínovým otvorem, ale musí lícovat s vnitřkem komínového průduchu. Spáry mezi zdívkem, zděří a potrubím pro odvod spalín musí být utěsněny ohnivzdorným materiálem.

Heta A/S zdůrazňuje, že je nanejvýš důležité, aby to bylo provedeno správně u velmi těsných spojů. Jak již bylo zmíněno, doporučujeme svěřit nastavení a instalaci profesionálnímu prodejci Heta.

### Napojení na ocelový komín

Při montáži připojení z horního vývodu kamen přímo na ocelový komín, doporučujeme namontovat kouřovod do hrdla

spalin tak, aby saze a kondenzát spadly do samotných kamen, než aby se shromažďovaly na vnějším povrchu kamen. Pro připojení ke komínům, které jsou vedeny přes strop, je třeba dodržovat všechny národní a místní předpisy týkající se vzdálenosti od hořlavých materiálů. Je důležité, aby byl komín opatřen střešní podpěrou, aby horní panel kamen nemusel nést celou váhu komína (nadměrná hmotnost může kamna poškodit)

## 2.4 Spalovací vzduch a větrání

Kamna jsou schválena jako kamna závislá na vzduchu v místnosti podle EN 13240. Veškerý spalovací vzduch ve vložkových kamnech pochází z místnosti, ve které jsou instalována. Připojením utěsněného přívodu vzduchu ke konektoru pro sání vzduchu kamen však mohou být kamna zásobována externím spalovacím vzduchem. V tomto ohledu musí být splněny následující požadavky:

- \* Od ventilační jednotky k ventilačnímu otvoru pro přívod vzduchu mohou být použity pouze schválené materiály.
- \* Větrací otvor pro přívod vzduchu musí být správně namontován a izolován, aby se zabránilo tvorbě kondenzátu. Průřez větracího otvoru a mřížky musí být minimálně 78 cm<sup>2</sup>.

\* Pokud větrací otvor vede ven do volného prostoru, pamatujte, že mřížka musí být opatřena vhodnou ochranou proti větru. Nesmí hrozit, že se mřížka zanesení listím apod.

Kamna byla testována na 3 m se 100 mm trubkou, s 3 ohyby 90 stupňů.

## Větrání

V souladu se stavebními předpisy, musí být zajištěno dostatečné větrání, zejména při instalaci v novějších budovách, kdy kamna nebudou instalována na přívod venkovního vzduchu.

Řada Icon-Line Eclipse (6,6 kW) vyžaduje dodatečné větrání, pokud není připojeno k přímému vzduchu, protože má větší výkon než 5 kW.

Řada Icon-Line Eclipse má jmenovitý výkon menší než 6,6 kW a nepotřebuje dodatečné větrání ve starších nemovitostech, kde bude větráno přirozenou netěsností.

## 2.5 Kamna Výkresy/rozměry

Icon-Line Eclipse

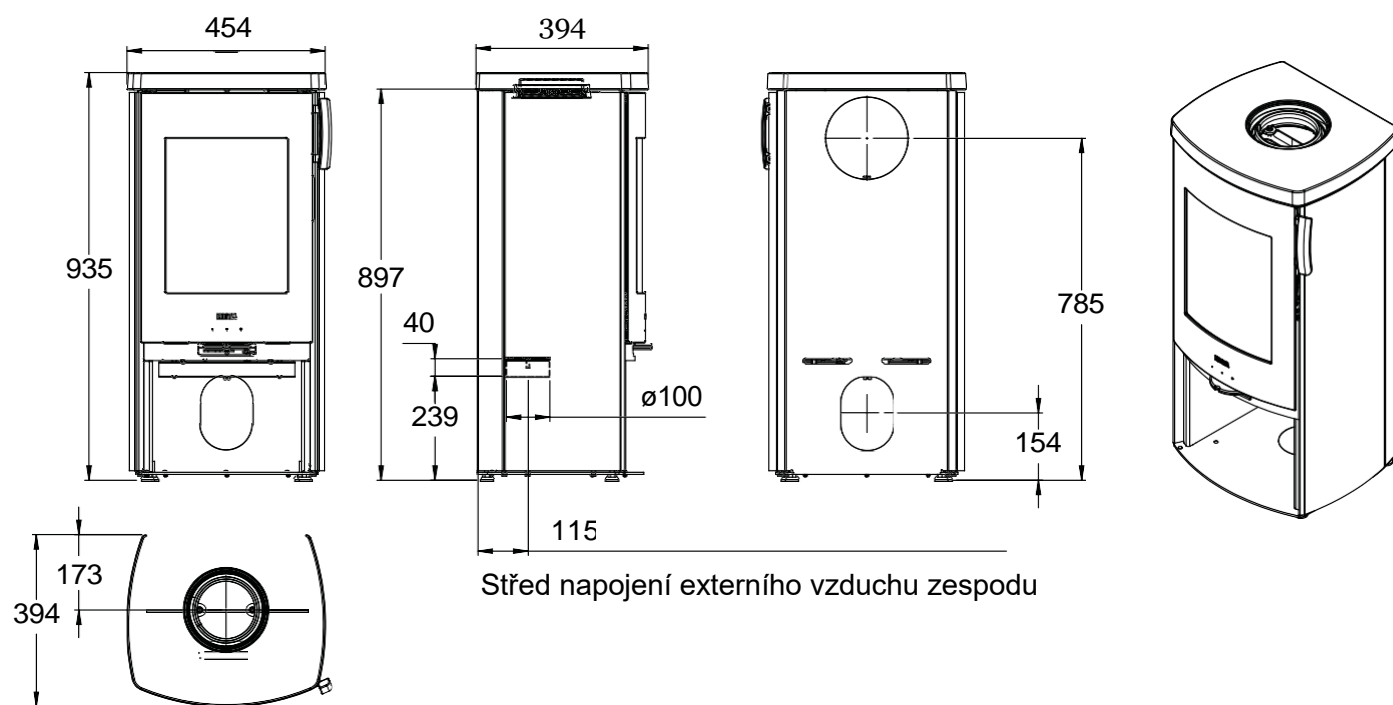

# Icon-Line Eclipse Boční prosklení

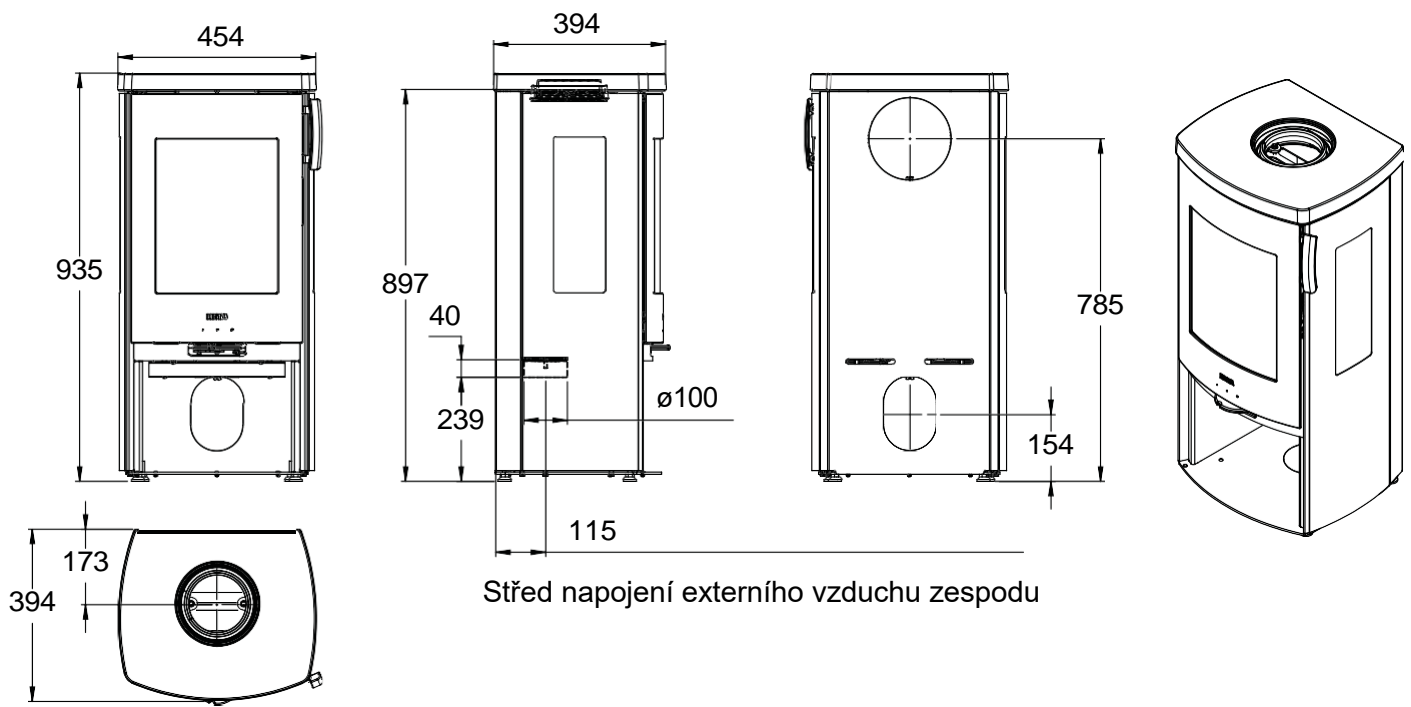



## 2.6 Připojení externího vzduchu zespodu, nebo zezadu

Při instalaci externího přívodu vzduchu připojte přívod vzduchu k přímému vzduchovému potrubí pomocí flexi-trubky, a to jak z podlahy, tak za kamny.

*Flexi-trubka není součástí dodávky.*

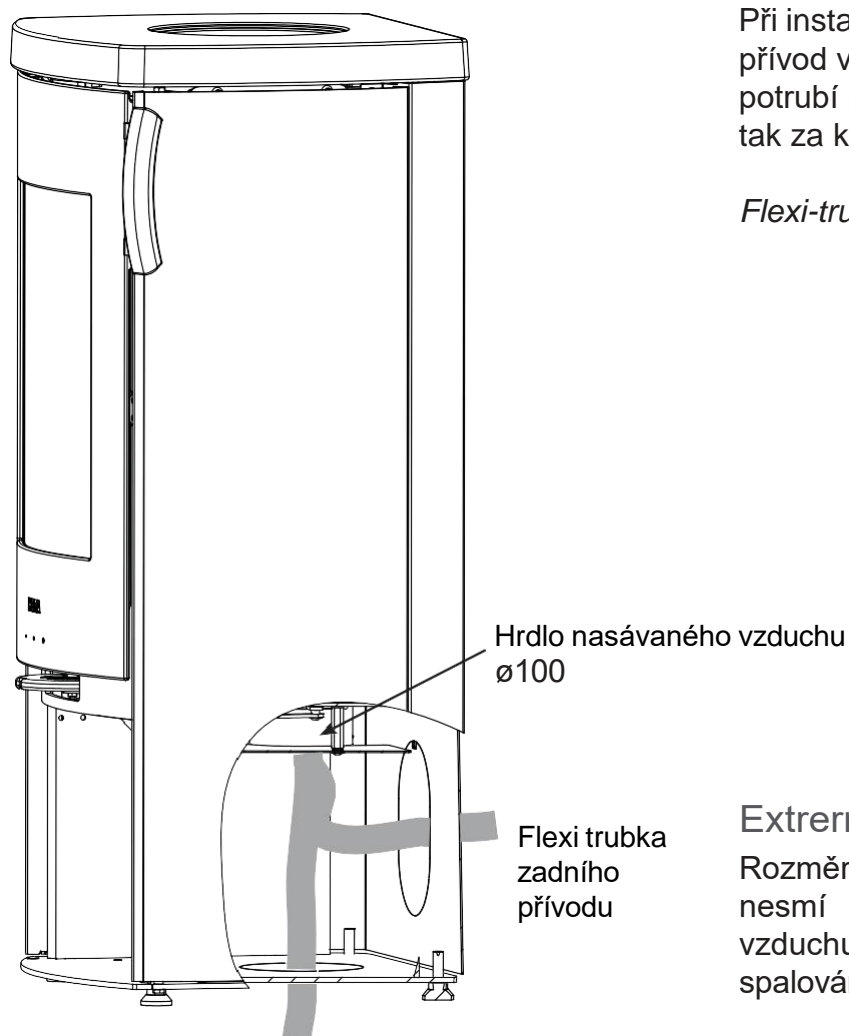

Flexi trubka přívodu z podlahy

### Externí přívod vzduchu

Rozměry potrubí externího přívodu vzduchu nesmí být menší než ø100 mm, na tomto vzduchu závisí tah v kouřovodu pro optimální spalování.

Heta doporučuje max. 4 metry přímého vzduchového potrubí s max. 3, 90° ohyby a min. o průměru 100 mm.

## 2.7 Vzdálenosti pro instalaci EN 13 240

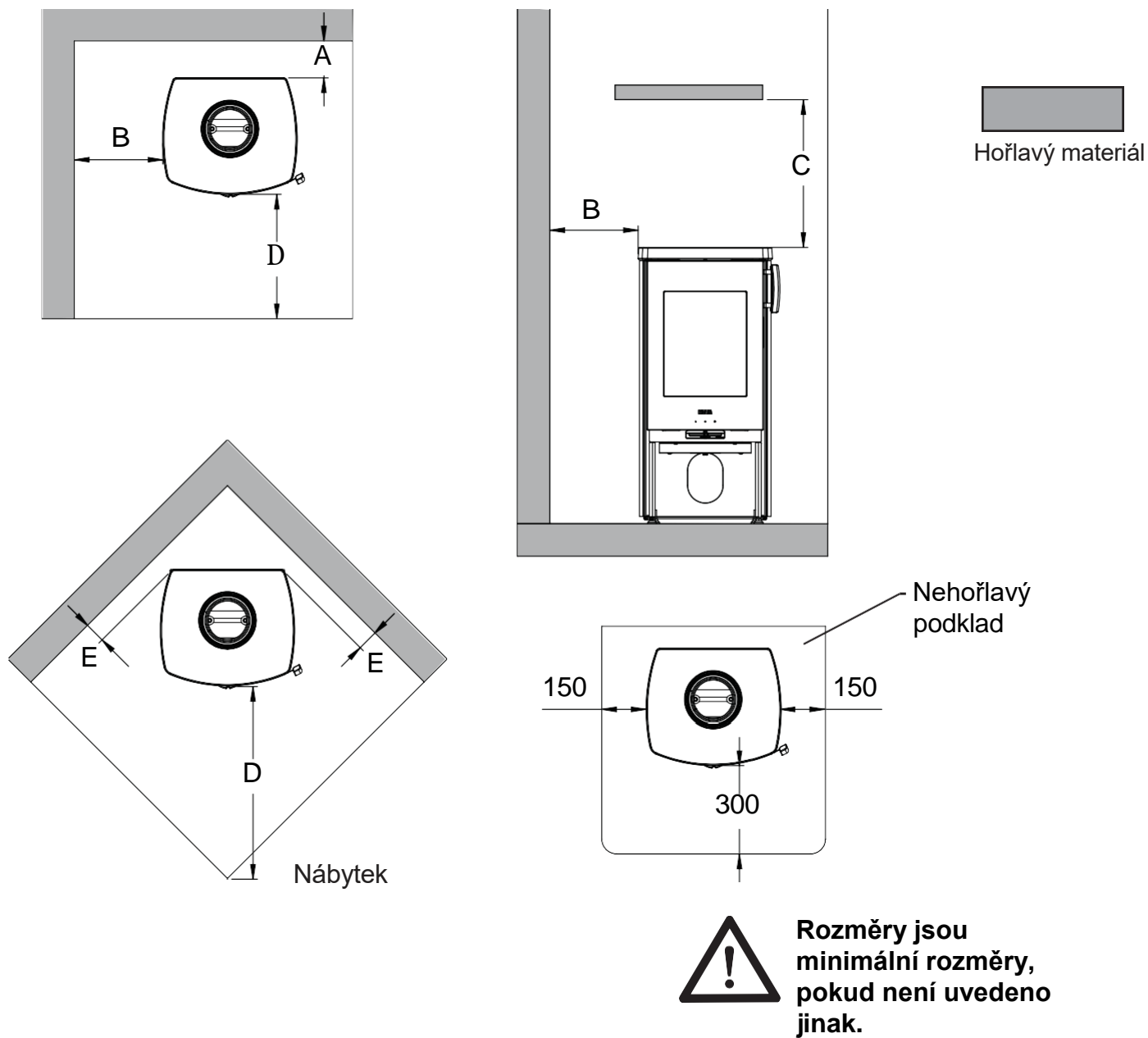

### Povolení

Typ kamen Minimální rozměry v mm	Vzdálenost kamen od hořlavého materiálu				
	A Zadní izolované / neizolované potrubí spalin	B Z boku	C Nad kamny	D K nábytku	E Od rohů kamen
Icon-Line Eclipse	50/100	350	430	1000	75
Icon-Line Eclipse Boční prosklení	50/100	400	510	900	400

## 2.8 Změna na zadní odvod spalin

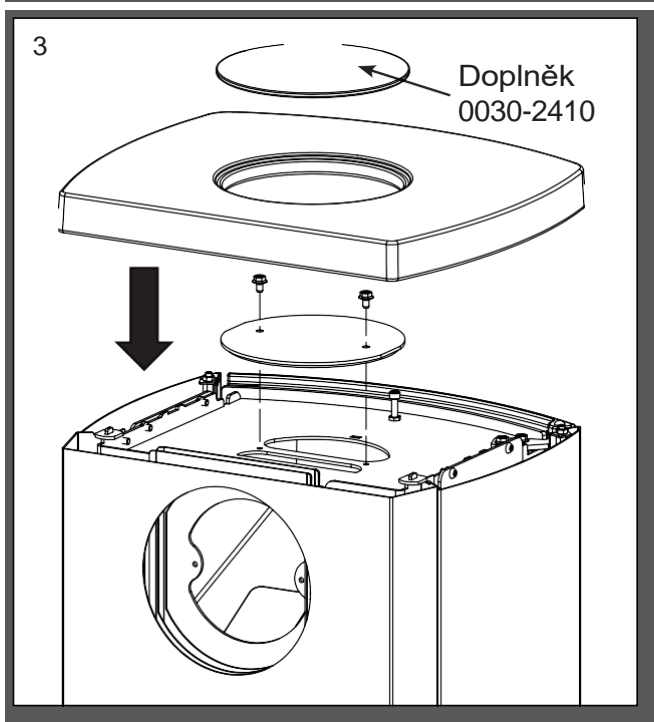
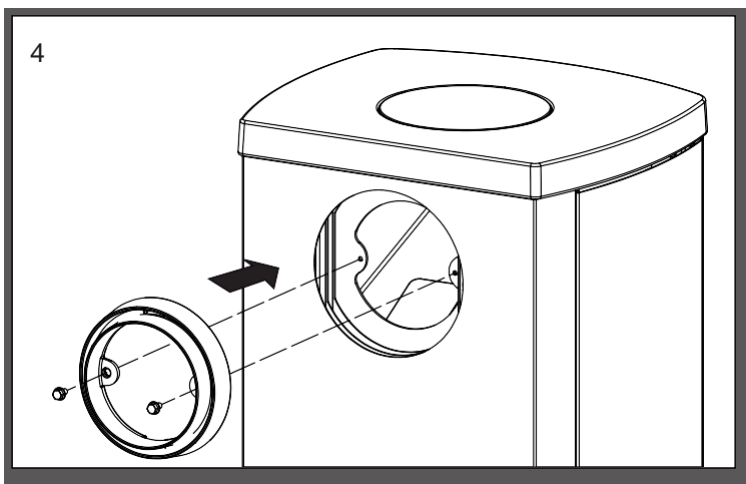
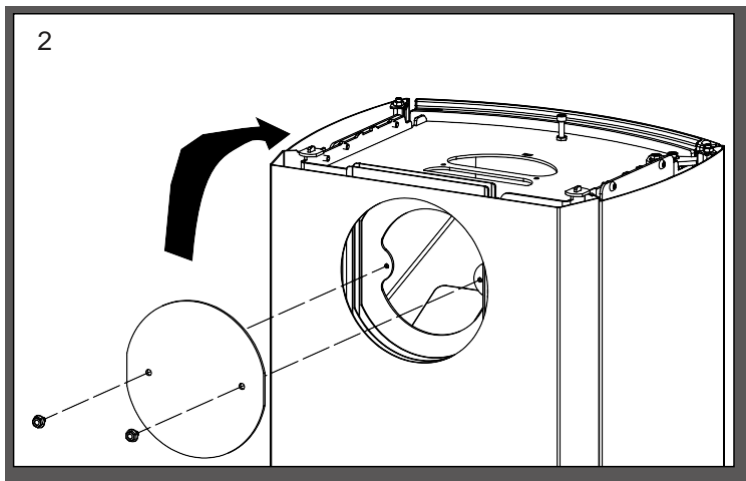
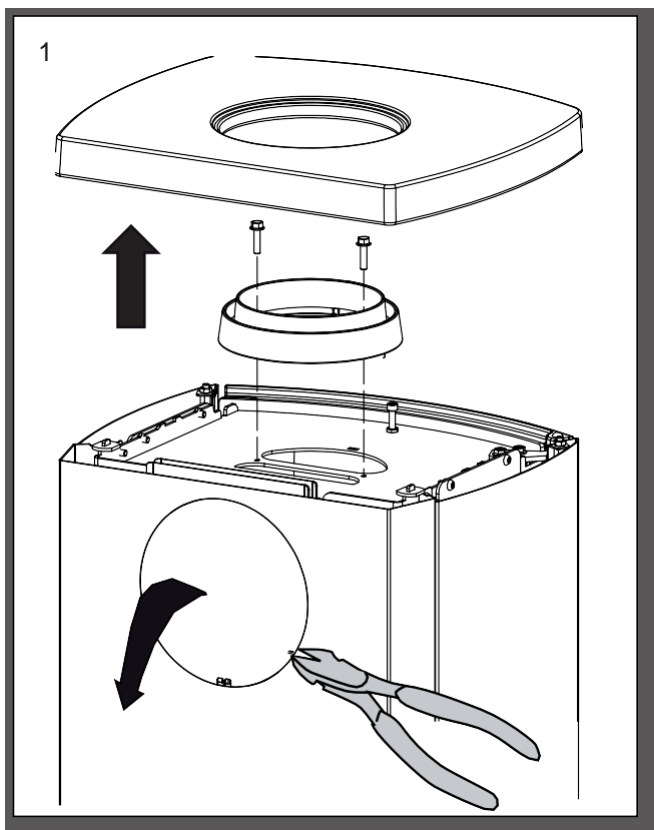

## Změna na zadní vývod na maskové desce

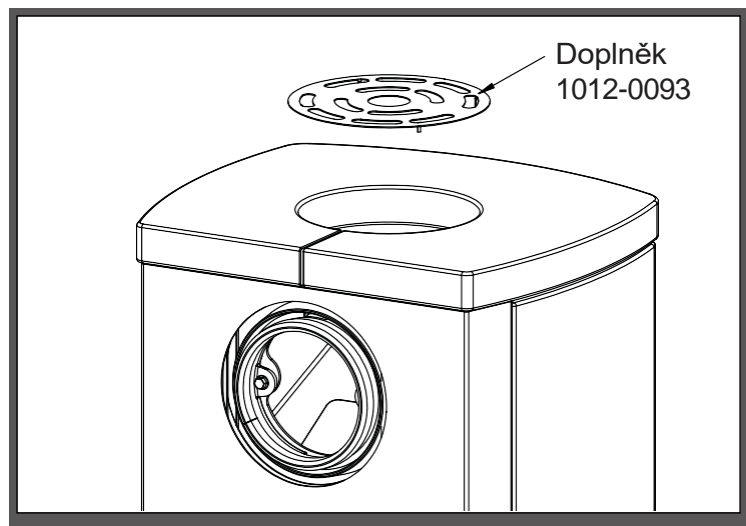

## 2.9 Montáž zakoupených spodních dvířek dřevníku

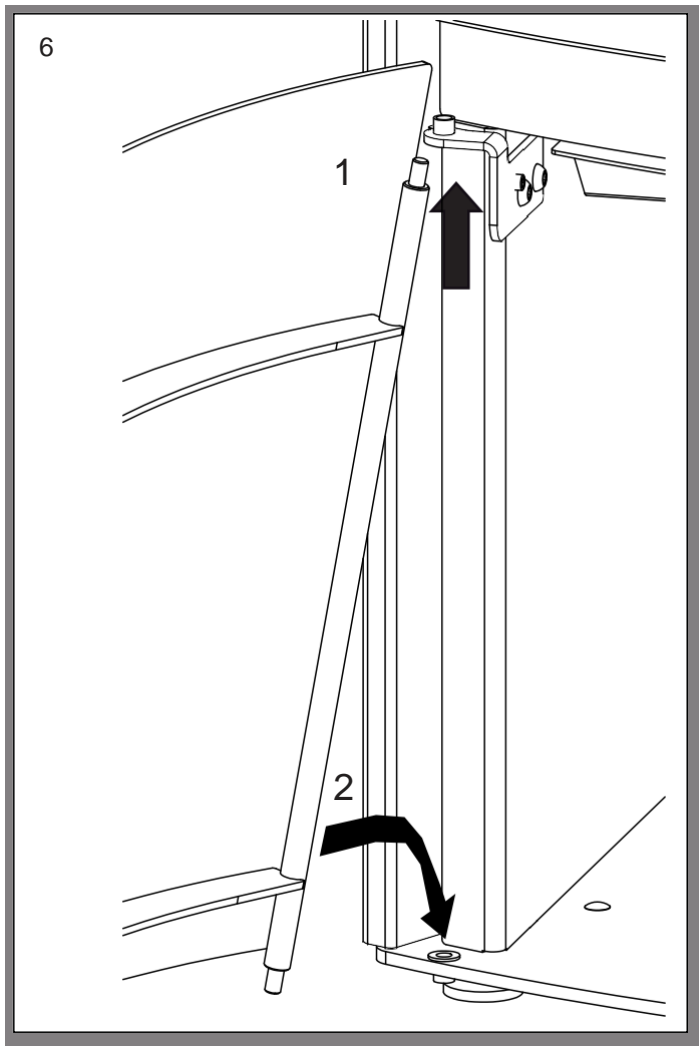
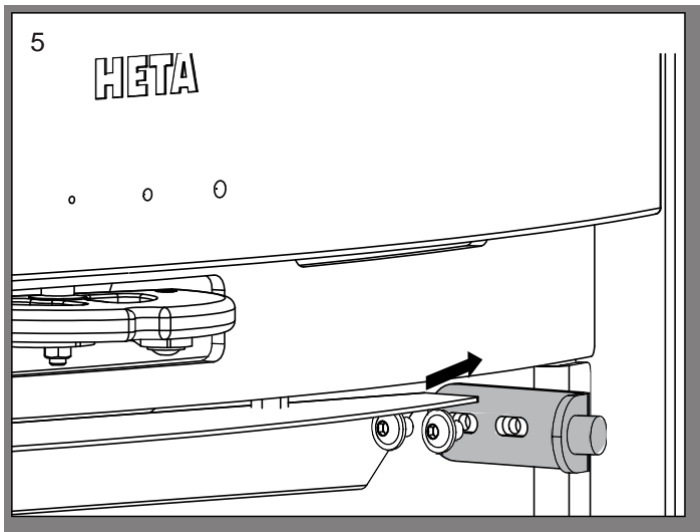
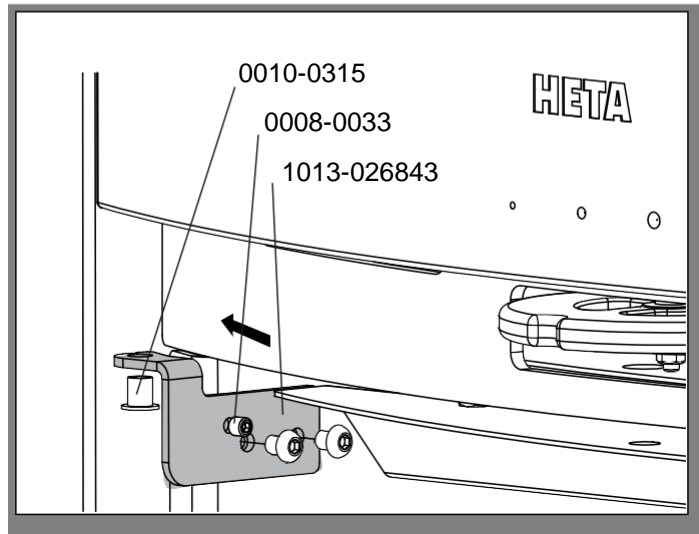
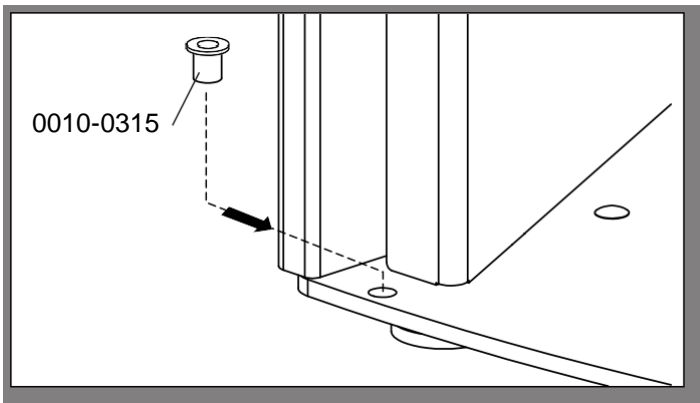
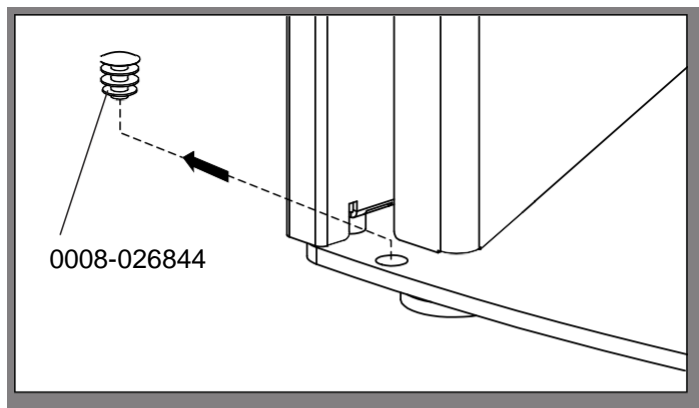
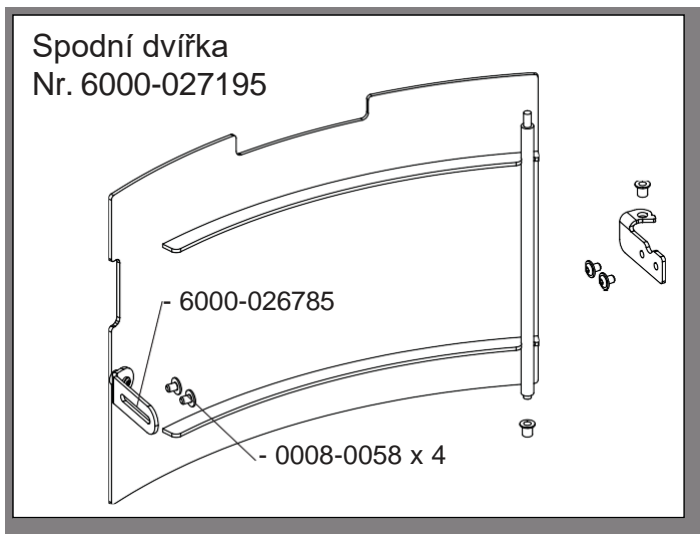





Manufacturer	Heta A/S
Adress	Jupitervej 22, DK 7620 Lemvig
E-mail	heta@heta.dk
Website	www.heta.dk
Telephone	+45 9663 0600

Model identifier	Icon-Line Eclipse, Icon-Line Eclipse Side windows
------------------	---

The identified product described above is in conformity with:		
The relevant EU harmonized regulations:		
DIR 2009/125/EF		
REG (EU) 2015/1185		
REG (EU) 2015/1186		
REG (EU) 2017/1369		
REG (EU) 305/2011		
The relevant harmonized standards		
EN 13240:2001/A2:2004		
CEN/TS 15883:2010		

Characteristics when operating with the preferred fuel only		
Heat output		
Item	Symbol	Value/Unit
Nominal heat output	$P_{nom}$	5.4 kW
Minimum heat output	$P_{min}$	
Useful efficiency (NCV as received)		
Useful efficiency at nominal heat output	$\eta_{th, nom}$	79%
Useful efficiency at minimum heat output	$\eta_{th, min}$	
Auxiliary electricity consumption		
At nominal heat output	$e_{l, max}$	- kW
At minimum heat output	$e_{l, min}$	- kW
In standby mode	$e_{l, SB}$	- kW

Type of heat output/room temperature control	
single stage heat output, no room temperature control	Yes
two or more manual stages, no room temperature control	No
with electronic room temperature control	No
with electronic room temperature control	No
with electronic room temperature control plus day timer	No
with electronic room temperature control plus week timer	No

Other control options	
room temperature control, with presence detection	No
room temperature control, with open window detection	No
with distance control option	No

Notified body relevant to the assessment and verification of constancy of performance		
Danish Technological Institute, DK-8000 Aarhus No. 1235. Report no. 300-ELAB-2631-EN		

Fuel	Preferred fuel	Other suitable fuel
Wood logs with moisture content $\leq 25\%$	Yes	No
Compressed wood with moisture content $< 12\%$	No	No
Other woody biomass	No	No
Non-woody biomass	No	No
Anthracite and dry steam coal	No	No
Hard coke	No	No
Low temperature coke	No	No
Bituminous coal	No	No
Lignite briquettes	No	No
Peat briquettes	No	No
Blended fossil fuel briquettes	No	No
Blended biomass and fossil fuel briquettes	No	No
Other blend of biomass and solid fuel	No	No

Emissions at nominal heat output	$\eta_s$ %	mg/Nm <sup>3</sup> (13 % O <sub>2</sub> )			
		PM	OGC	CO	NO <sub>x</sub>
		$\geq 65$	$\leq 40$	$\leq 120$	$\leq 1500$
69	14	49	577	93	

Technical documentation	
Indirect heating functionality:	No
Direct heat output:	5.4 kW
Energy Efficiency Index (EEI):	EEI 104,6
Fluegas temperature at nominal heat output	T 282°C
Energy efficiency class	

Safty		
Reaction to fire	A1	
Test of fire safety in connection with the burning of wood	Approved	
Distance to combustible materials	Minimum distances in mm	
	Eclipse	Eclipse Side windows
Rear. Without insulation / with insulation	50/100	50/100
Sides distance to combustible materials	350	400
Furniture distance	1000	900

Signed on behalf the manufacturer of 07.12.2022

  
**Heta A/s**  
 JUPITERVEJ 22 · DK-7620 LEMVIG  
 TLF. +45 9663 0600 · FAX +45 9663 0616  
 Martin Bach

The chimney sweep's signature Date \_\_\_\_\_

Signature \_\_\_\_\_





Manufacturer	Heta A/S
Adress	Jupitervej 22, DK 7620 Lemvig
E-mail	heta@heta.dk
Website	www.heta.dk
Telephone	+45 9663 0600

Model identifier	Icon-Line Eclipse, Icon-Line Eclipse Side windows
------------------	---

The identified product described above is in conformity with:
The relevant EU harmonized regulations:
DIR 2009/125/EF
REG (EU) 2015/1185
REG (EU) 2015/1186
REG (EU) 2017/1369
REG (EU) 305/2011
The relevant harmonized standards
EN 13240:2001/A2:2004
CEN/TS 15883:2010

Characteristics when operating with the preferred fuel only		
Heat output		
Item	Symbol	Value/Unit
Nominal heat output	$P_{nom}$	4,9 kW
Minimum heat output	$P_{min}$	
Useful efficiency (NCV as received)		
Useful efficiency at nominal heat output	$\eta_{th, nom}$	79%
Useful efficiency at minimum heat output	$\eta_{th, min}$	
Auxiliary electricity consumption		
At nominal heat output	$e_{el, max}$	- kW
At minimum heat output	$e_{el, min}$	- kW
In standby mode	$e_{el, SB}$	- kW

Type of heat output/room temperature control	
single stage heat output, no room temperature control	Yes
two or more manual stages, no room temperature control	No
with electronic room temperature contro	No
with electronic room temperature control	No
with electronic room temperature control plus day timer	No
with electronic room temperature control plus week timer	No

Other control options	
room temperature control, with presence detection	No
room temperature control, with open window detection	No
with distance control option	No

Notified body relevant to the assessment and verification of constancy of performance
Danish Technological Institute, DK-8000 Aarhus No. 1235. Report no. 300-ELAB-2631-EN

Fuel	Preferred fuel	Other suitable fuel
Wood logs with moisture content $\leq 25\%$	Yes	No
Compressed wood with moisture content $< 12\%$	No	No
Other woody biomass	No	No
Non-woody biomass	No	No
Anthracite and dry steam coal	No	No
Hard coke	No	No
Low temperature coke	No	No
Bituminous coal	No	No
Lignite briquettes	No	No
Peat briquettes	No	No
Blended fossil fuel briquettes	No	No
Blended biomass and fossil fuel briquettes	No	No
Other blend of biomass and solid fuel	No	No

Emissions at nominal heat output	$\eta_s$ %	mg/Nm <sup>3</sup> (13 % O <sub>2</sub> )			
		PM	OGC	CO	NO <sub>x</sub>
		$\geq 65$	$\leq 40$	$\leq 120$	$\leq 1500$
	69	14	49	577	93

Technical documentation	
Indirect heating functionality:	No
Direct heat output:	4,9 kW
Energy Efficiency Index (EEI):	EEI 104,6
Fluegas temperature at nominal heat output	T 282°C
Energy efficiency class	

Safty		
Reaction to fire	A1	
Test of fire safety in connection with the burning of wood	Approved	
Distance to combustible materials	Minimum distances in mm	
	Eclipse	Eclipse Side windows
Rear. Without insulation / with insulation	50/100	50/100
Sides distance to combustible materials	350	400
Furniture distance	1000	900

Signed on behalf the manufacturer of 12.09.2023

The chimney sweep's signature Date \_\_\_\_\_

  
 JUPITERVEJ 22 · DK-7620 LEMVIG  
 TLF. +45 9663 0600 · FAX +45 9663 0616  
 Martin Bach

Signature \_\_\_\_\_