

# SCAN-LINE 80XL S TROUBOU

NÁVOD K OBSLUZE A MONTÁŽI



 **Heta**



Gratulujeme vám k nákupu nových kamen. Věříme, že budete s touto investicí spokojeni, což platí za předpokladu, že budete postupovat podle rad a pokynů, které jsme shrnuli do tohoto návodu k obsluze. Kamna výrobní řady Scan-line 800 mají schválení podle směrnice EN 13240, DINplus, 15 a B-VG a NS 3058/3059. Schválení znamená, že spotřebitelé mohou mít jistotu, že kamna splňují

specifikace a předpisy, garantují zajištění, aby použité materiály byly dobré kvality a je tímto i ručeno za to, že kamna nemají nepříznivý vliv na životní prostředí a jsou navíc úsporná.

S vašimi novými kamny obdržíte i následující:

- a. Návod k obsluze
- b. Rukavice

## POKYNY PRO INSTALACI

### Bezpečnostní odstupy

Kamna musí být vždy instalována v souladu s národními a případně místně platnými předpisy. Důležité je splnit požadavky předpisů ohledně sestavení komína a přípojek do komína. Proto před vlastní instalací se vždy poraďte s místním kominíkem, neboť za splnění požadavků předpisů nesete osobní odpovědnost.

### Pokyny k odstupům

Je rozdíl, zda kamna budou instalována vedle hořlavé stěny a nehořlavé stěny. Je-li stěna zhotovena z nehořlavého materiálu, mohou kamna stát těsně vedle stěny. Z důvodu čištění prostoru za kamny se však doporučuje ponechat mezeru minimálně 5 cm od stěny. **Minimální vzdálenosti mezi kamny a hořlavými materiály jsou uvedeny na štítku a zapsány do tabulky na str. 7.**

### Výstraha



**Kamna jsou zařízení, které je za provozu horké. (s teplotou vyšší než 90°C). Zajištěte, aby přístup ke kamnům byl zamezen dětem.**

**V prostoru pod popelníkem by neměly být skladovány hořlavé materiály.**

### DŮLEŽITÉ

1. Zajištěte řádné vymetání kamen.
2. Zajištěte, aby místnost, kde jsou kamna umístěna, byla odpovídajícím způsobem větrána.
3. Mějte na paměti, že každý odsávací ventilátor, např. v kamnech na spalování dřeva, může snížit tah komína, což naopak může mít negativní vliv na spalování v kamnech. Kromě toho může vlivem zmíněného zařízení docházet k úniku kouře z kamen při otevření dvířek pro přikládání.
4. Nesmí dojít k zakrytí kteréhokoli ze vzduchových větracích otvorů.

### Podlaha

Je zásadně důležité, aby podlaha měla dostatečnou únosnost pro daná kamna a případně ocelový komín, pokud je takový instalován nad kamny. Kamna musí být usazena na nehořlavém povrchu, např. ocelové podlahové desce nebo podlaze z cihel nebo dlaždic. Velikost krycího nehořlavého povrchu musí odpovídat národním nebo místním předpisům.

### Napojení na komín

Vstupní otvor do komína musí vyhovovat národním a místně platným předpisům. V každém případě však platí, že plocha vstupního otvoru by nikdy neměla být menší jak 175 cm<sup>2</sup>, což odpovídá průměru 150 mm. Pokud

je na kouřovod a spalínovou cestu instalována škrtkící klapka, musí být vždy zachován volný průchod s plochou minimálně 20 cm<sup>2</sup>, a to i v případě, je-li v "uzavřené" poloze. Pokud u místní předpisy dovolí, je možno k jednomu a témuž komínu připojit dvě kontrolovaná topeniště. V takovém případě je však nutné dodržet místně platné předpisy a nařízení k vzdálenosti mezi dvěma připojovacími místy. **Kamna na spalování dřeva nikdy nesmí být napojena na komín, ke kterému je napojeno plynové topný spotřebič na plyn.** Kamna s vysokou účinností kladou vysoké nároky na vlastnosti komína - proto nechejte si vždy místním kominikem zkontrolovat a posoudit váš komín.

### **Napojení na cihlový komín**

Do komína zazdíte kovovou vložku a do ní usadíte rouru pro vedení spalin. Vložka a roura pro spaliny nesmí přesahovat výstup z komína, musí naopak být zarovnána s vnitřní stěnou kouřovodu. Spoje mezi zdívkou, vložkou a spalínovou rourou musí být utěsněny nehořlavým materiálem nebo nehořlavou lemovkou.

### **Napojení na ocelový komín**

Při vytváření přímého spoje mezi horním výstupem z kamen a ocelovým komínem se doporučuje zasunout rouru komína do hrdlového spoje s hradítkem, aby do kamen nepadaly saze a kondenzované kapky vody, aby se pak tyto látky nehromadily na vnějším povrchu kamen. Přestavba výstupu spalin z horního odtahu na zadní je popsána na obr. 14+15 na str. 14.

Při napojení do komína, který prochází stropem, musí být dodrženy požadavky všech národních a místně platných předpisů týkajících se odstupů od hořlavých materiálu. Je důležité, aby komín byl opatřen nosnou konstrukcí ve střeše, tedy aby horní panel kamen nemusel nést celou váhu komína (příliš vysoká hmotnost může poškodit kamna).

### **Tah komína**

Slabý tah může mít za následek, že při otevření dvířek bude kouř z kamen unikat do místnosti. Minimální tah komína nutný pro zajištění řádného spalování u tohoto typu kamen je 13 PA. Avšak i při této hodnotě stále hrozí riziko úniku kouře při otevření dvířek a silném spalování uvnitř kamen.

Teplota spalin při jmenovitém výstupním tepelném výkonu je 274°C za předpokladu, že venkovní teplota činí 20°C. Hmotnostní průtok spalin činí 5,1 g/s. Tah komína je způsobem rozdílem mezi vysokou teplotou komína a nízkou teplotou čerstvého vzduchu. Na vytváření vhodného podtlaku v komíně má rovněž vliv délka (výška) a izolace komína, vítr a povětrnostní podmínky.

Pokud kamna nebyla nějakou dobu používána, zkontrolujte před zatopením, zda komín či kamna nejsou ucpány sazemi, ptačími hnízdy apod.

### **Ke snížení tahu komína může dojít v případě, že:**

- teplotní rozdíl je příliš malý v důsledku nedostatečné izolace komína
- při příliš vysoké venkovní teplotě, např. v létě
- vůbec nefouká vítr
- komín je příliš nízký a je umístěn v závětrří
- komín natahuje falešný vzduch
- komín a kouřovod jsou ucpány
- dům je příliš utěsněný (tj. není dostatečný přívod čerstvého vzduchu).
- špatné odsávání spalin (špatné tahové podmínky) vlivem studeného komína nebo špatných povětrnostních podmínek je možno eliminovat zvýšením průtočného množství vzduchu v kamnech.

## **Dobrý tah komína je zajištěn v následujících případech:**

- vysoký rozdíl mezi teplotami v komínu a venkovním vzduchu,
- příznivé počasí,
- silně vanoucí vítr,
- komín má správnou výšku a to minimálně 4,00 m nad kamny a dům má jinou než sedlovou střechu, tedy nemá hřeben.

## **POKYNY PRO POUŽÍVÁNÍ**

### **První zatopení v kamnech**

Kamna jsou ošetřena tepelně odolnou krycí vrstvou, která tvrdne při teplotě cca 250 °C. V průběhu tvrdnutí dochází k vývinu kouře a nepříjemně páchnoucích výparů a proto místnost musí být velmi dobře větrána. Při prvním zapálení v kamnech, při kterém by mělo být použito cca 1,5 kg dřeva, musí být dvířka kamen poptevrěna každých 10 minut během prvních dvou hodin chodu, aby se těsnění nepřilepilo ke kamnům.

### **Palivo**

Vaše nová kamna jsou v souladu s EN a jsou určena ke spalování dřevěného paliva. Tedy v kamnech smíte spalovat pouze čisté suché dřevo. Nikdy nepoužívejte svá kamna ke spalování mokrého dřeva, neboť to může obsahovat vysoký obsah soli a ta poškodí kamna i komín. Obdobně, v kamnech nesmíte spalovat odpadky, dřevo s barevným nátěrem, pod tlakem impregnované dřevo nebo dřevotřísku, neboť tyto materiály mohou uvolňovat jedovaté výpary a spaliny. Při správném spalování řádně vyvrátého a suchého dřeva zajistíte optimální výkon kamen a maximální úsporu. Správné spalování také šetří životní prostředí, které je jinak poškozováno kouřem a emisemi, a současně snižuje riziko vznícení sazí v komíně. Pokud je dřevo vlhké a nevyvráté, bude velké množství energie v palivu spotřebováno na vypaření vody

a vypařená voda projde ven komínem. Proto je důležité používat suché a řádně vyvráté dřevo, tedy s vlhkostí max. 18%. Této hodnoty dosáhneme uskladněním dřeva po dobu 1-2 roků a před jeho spálením. Kusy palivového dřeva průměru nad 10 cm by měly být před uskladněním rozštípnuty. Polena by měla mít odpovídající délku (cca 25 cm), aby mohla ležet naplocho ve topeništi. Pokud dřevo skladujete venku, je nejlepší jej zakrýt.

### **Příklady výhřevnosti různých druhů dřeva**

a jejich typická měrná hmotnost na kubický metr při 100% obsahu dřeva vlhkosti 18%

Dřevo	kg/m <sup>3</sup>	Dřevo	kg/m <sup>3</sup>
Buk	710	Olše	540
Jasan	700	Skotská borovice	520
Jilm	690	Modřín	520
Javor	660	Lípa	510
Bříza	620	Smrk	450
Horská borovice	600	Topol	450
Vrba	560		

**Doporučujeme, aby se nepoužívalo olejnaté dřevo jako teak a mahagon, protože by mohlo dojít k poškození skla.**

## Výhřevnost dřeva

Je třeba použít asi 2,4 kg běžného dřeva pro dosažení topného výkonu srovnatelného s jedním litrem topného oleje. Veškeré dřevo má téměř stejnou výhřevnost na kg, která činí asi

5,27 kW/hod u naprosto suchého dřeva. Dřevo s vlhkostí 18% má výhřevnost asi 4,18 kW / hod na 1 kg. Jeden litr topného oleje disponuje asi 10 kW / hod.

## Uvolňování CO<sub>2</sub>

Při spalování 1000 litrů topného oleje se uvolní 3.171 tun CO<sub>2</sub>. Vzhledem k tomu, že dřevo je z hlediska CO<sub>2</sub> neutrální palivo, ušetříte životnímu prostředí cca 1,3 kg CO<sub>2</sub> pokaždé, kdy spálíte 1 kg běžného dřeva.

## Požár v komíně

V případě hoření komína, což je jev, který je často výsledkem nesprávného provozu nebo dlouhodobějšího spalování většinou vlhkého dřeva, zavřete dvířka a uzavřete přívod sekundárního/startovacího vzduchu. Ihned přivolejte hasiče.

## Regulace průtoku vzduchu

Průtok vzduch při spalování je řízen páčkou nahoře vpravo, jak je znázorněno na obr. 1.

Průtok vzduchu při spalování je zcela otevřen při páčce v co poloze úplně vzadu. Spalovací vzduch se postupně redukuje posunem páčky směrem vpřed a je zcela uzavřen, když je páčka v přední poloze.

Obr. 1

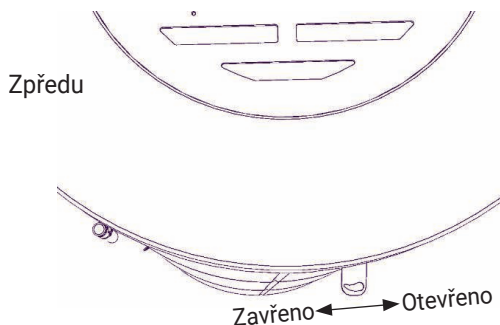

Před zahájením přikládání je velmi důležité zajistit, jestli je odvětrávání (Obr. 2) kamen zavřeno, jak je vyobrazeno na Obr. 3.

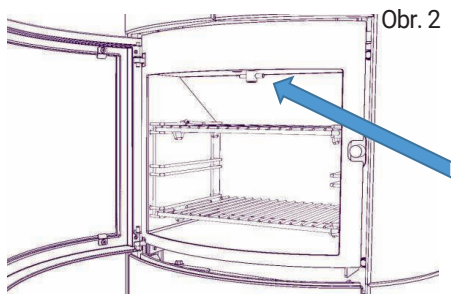

Obr. 3

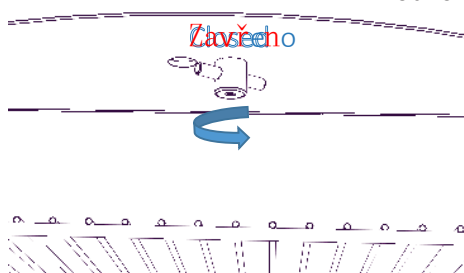

## Zapálení v kamnech

Pro zapálení paliva použijte zapalovač, parafínové zapalovací sáčky nebo třísky. Položte vše na rošt. Na tento zápalný materiál pak položte větší kusy dřeva, v pravém úhlu k ploše dvířek. Zcela otevřete přívod spalovacího vzduchu. Ponechte dvířka kamen pootevřená, tzn. otevřená asi na 1 cm. Jakmile se oheň rozhoří a komín nahřeje (asi za 10 minut), zavřete dvířka kamen. Při zapalování studených kamen doporučujeme o nechat shořet celou první dávku s plně otevřeným přívodem spalovacího vzduchu a tímto způsobem zajistit řádné prohřátí komína.

## Přikládání paliva

Do kamen byste měli přiložit v momentě, kdy v topeništi je stále vrstva žhavých uhlíků. Rozprostřete uhlíky

po celém ruštu, nejvíce pak v přední části kamen. Položte jednu vrstvu dřevěného paliva, která odpovídá zhruba 1,5 kg na žhavý popel kolmo ke dveřím kamen. Otočte páčkou do horní polohy (max. Spalování - proudění vzduchu). Pootevřete dvířka, pokud je to nutné. (Dveře by neměly zůstat otevřené, ale palivo se rychleji vznítí, pokud budou dveře pootevřené.) Dřevo by se mělo vznítit ve velmi krátkém čase (obvykle 1-3 minuty). Pokud jsou dveře pootevřené, zavřete je, jakmile se palivo zapálí. Jakmile se plameny rozhoří přes celou hromádku paliva, snižte přívod spalovacího vzduchu na požadovanou úroveň. Při provozu na jmenovitý výkon 5,5 kW by přívod spalovacího vzduchu měl být otevřen na 70%. Při přikládání paliva se ujistěte, že palivo není příliš těsně zabaleno, protože to vede k horšímu spalování a neefektivní spotřebě. Nikdy neplňte kamna palivovým dřevem nad risku max. úrovně. Viz obr. 4.

Obr. 4



### Redukované hoření

Tato kamna se dobře hodí pro přerušované spalování. Pokud hodláte kamna provozovat se sníženým výkonem, stačí při každém topení dát do topeniště méně dřeva. Snižte přívod spalovacího vzduchu. Mějte však na paměti, že v průběhu topení nesmí přívod spalovacího vzduchu zůstat kompletně uzavřen. Důležité je držet v kamnech správnou vrstvu žhavého popela.

když dřevo žhne, tzn. nejsou žádné plameny, protože dřevěné palivo bylo přeměněno na žhavé dřevěné uhlí.

### Optimální hoření

Pro dosažení optimálního spalování a vytápění jsou tato kamna navržena k poskytování primárního a sekundárního vzduchu (v tomto návodu nazývaném spalovací vzduch). Kamna poskytují vynikající tepelnou účinnost a sklo průzoru se snadno udržuje, protože sekundární vzduch "ofukuje" povrch skla. Všimněte si, že kamna přirozeně tmavnou, pokud je tok vzduchu příliš nízký. Pokud přichází příliš málo kyslíku, hrozí nebezpečí, že okno, a další součásti ztmavnou působením sazí. Kombinace nesprávného spalování a vlhkého dřevěného paliva může způsobit tvorbu těžké, lepkavé vrstvy sazí, která může při dalším otevření dveří způsobit odtrhnutí těsnění dveří.

### Riziko výbuchu



**Po přiložení nového paliva je velmi důležité sledovat kamna až do doby, kdy dřevo začne trvale hořet. Tento okamžik za normálních okolností nastane během 30 až 60 sekund.**

Pokud byste vložili do kamen příliš mnoho dřeva, může začít hrozit riziko výbuchu. Při takovém spalování dochází k tvorbě velkého množství plynu a ten pak při nedostatečném přívodu primárního a sekundárního vzduchu může vybuchnout.

Je výhodné vždy ponechat na dně spalovací komory určité množství popela.

**Při vyprazdňování popelníku buďte opatrní, neboť žhavé uhlíky mohou v popelu doutnat dlouhou dobu.**

# ÚČEL KONVEKČNÍHO ODVĚTRÁVÁNÍ

Kamna řady Scan-Line 80 slouží pro vytápění sáláním, které využívá několika kilogramů mastku a kamenné hmoty k ukládání tepla. Můžete získat ještě více akumulovaného tepla tím, že reguluje konvekční vzduch. Jakmile se kamna roztopí, zvedněte konvekční mechanismus dle znázornění na obr. 5 pro uzavření otvoru a zabránění vzduchu proudit kamny. Kamna pak budou pomalu uvolňovat teplo sáláním do místnosti po několik příštích hodin.

Obr. 5

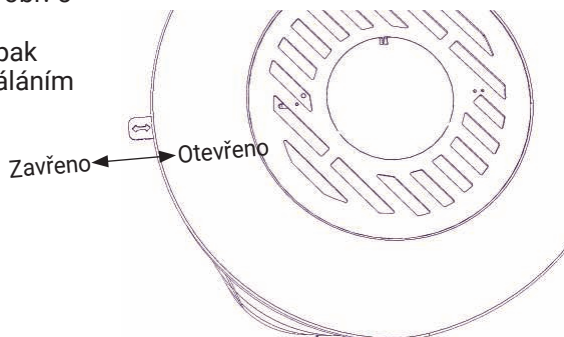

## Tabulka parametrů kamen dle testování EN 13240 .

Kamna série Scan-Line	Jmenovitá teplota spalin v ° C	Kouřovod mm	Kapacita topeniště kg	Min. tah mbar	Jmenovitý testovaný výkon v kW	Tepelný výkon %	Vzdálenost od hořlavých materiálů v mm zadní boční		Odstup nábytku od kamen v mm	Hmotnost kamen v kg
SL 80 XL mastková trouba	274	ø150	1,5	0,13	5,5	79	125	300	900	388
SL 80 XL keramická trouba	274	ø150	1,5	0,13	5,5	79	125	300	900	308

Jmenovitý výkon je výkon na kterém byla kamna testována. Test byl proveden při úrovni 80 % sekundárního vzduchu.

# PROBLÉMY PŘI PROVOZU

Komín musí být vymetán minimálně jedenkrát do roka a doporučujeme tuto práci zadat registrovanému kominíkovi. Pokud z kamen začne unikat kouř nebo výpary nepříjemného zápachu, je třeba v první řadě zkontrolovat, zda nedošlo k ucpání komína. Je samozřejmé, že komín musí vždy mít určitý minimální nutný tah, aby bylo možno regulovat spalování. Zde je třeba si uvědomit, že tah komína závisí i na povětrnostních podmínkách. V prostředí, kde je silný vítr může tah komína narůst natolik, že do roury pro odvod spalin bude nutné zabudovat škrtec

klapku, kterou regulujeme tah. Při vymetání komína mohou saze a další usazeniny padat na otočnou kouřovou desku. Pokud dřevo hoří příliš rychle, může to být způsobeno příliš silným tahem komína. Také byste měli zkontrolovat stav a správné usazení těsnění dveří kamen.

Pokud kamna generují příliš málo tepla, může příčina spočívat ve spalování mokrého dřeva. V takovém případě se velká část tepelné energie spotřebuje na vysušení dřeva, dojde ke zhoršení účinnosti kamen a zvýší se riziko usazování sazí v komíně.

# ÚDRŽBA

Povrch kamen je opatřen žáruvzdorným nátěrem. Kamna by měly být čištěna vlhkým hadříkem. Všechna poškození povrchu, například odštípnutá místa nebo škrábance, je možno spravit opravným nátěrem, který je dodáván ve spreji.

## Čištění skla

Při nesprávném hoření, například spalování mokrého dřeva, může dojít k pokrytí okénka sazemi. Saze je možno snadno a účinně odstranit specifickými čisticími prostředky na skla kamnových dvířek.

## Čištění a opravy povrchů z mastku

Mastek je relativně měkký přírodní materiál. Z tohoto důvodu je možné opravit škrábance nebo jiné poškození povrchu.

**Čištění mastkových povrchů od sazí, mastnoty, apod. použijte vody a měkkých mýdel nebo podobných čisticích prostředků.**

- Naneste mýdlo na povrch
- Nech jej několik minut působit
- Opláchněte povrch pomocí horké vody
- Jakmile je povrch suchý můžete jej šetrně vydrhnout - v případě potřeby pomocí brusného papíru (hrubost 120)

**Drobné škrábance a potlučení je možné** jemně vydrhnout za použití brusného papíru (hrubost 120), dokud škrábance jsou odstraněny. Dobrým řešením je použití brusného bloku. Chcete-li zachovat jednotný povrch kameniny, na závěr prací by měl být jemně broušen celý povrch.

## Štípané plochy

Tato část popisuje opravy mnohem závažnějších poškození, například v případě kdy kus kamen chybí nebo je odštípnutý. Pokud je odštípnutý kus je kompaktní, může být přilepen na původní místo pomocí ‚vodního skla‘ (k dispozici u Heta). Naneste vodní sklo na povrchy, zajistěte pevný stisk po dobu 24 hodin, potom vybruste za použití brusného papíru (hrubost 120). Pokud daný kus chybí nebo je poškození hluboké, můžete opravit poškození pomocí kombinace



mastkového prášku a vodního skla (k dispozici u Heta). Smíchejte prášek a vodního skla na vhodnou konzistenci. Očistěte místo od prachu a nečistot před nanesením směsi. Potřete povrch vodním sklem pro zajištění dobré přilnavosti. Naneste mastkovou směs ve velkém množství, protože se během tvrdnutí smršťuje. V případě potřeby opakujte postup.

Vytvrzený povrch je možno brousit po 24 hodinách. Použijte zpočátku brusný papír hrubosti 60-80 a pro dokončení směrek o hrubosti 120.

### Čištění keramických povrchů

Keramik má lesklý povrch a může být ošetřována vlhkým hadříkem.

### Čištění trouby

Trouba by měla být čištěna za použití vhodného čisticího prostředku.

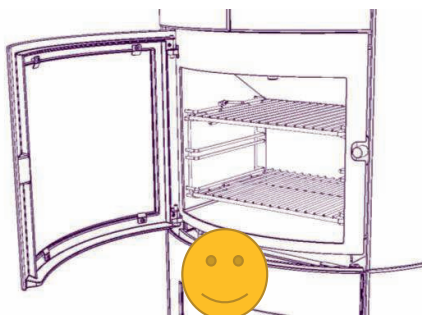
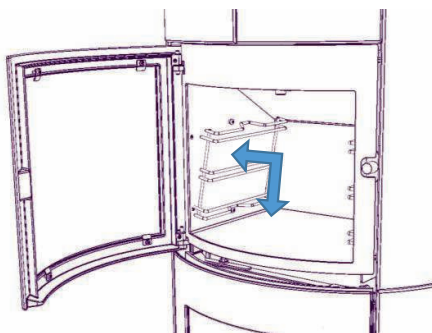
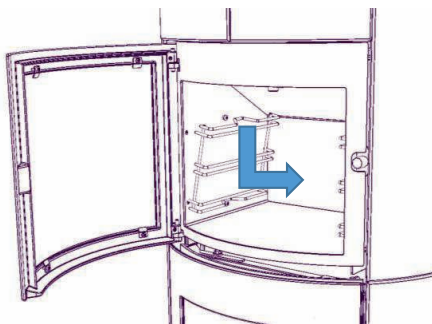
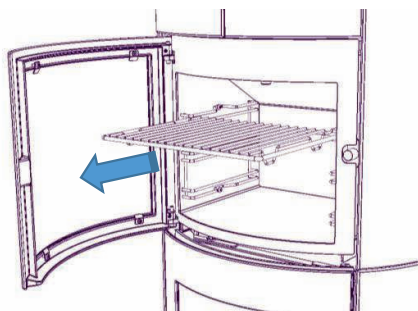
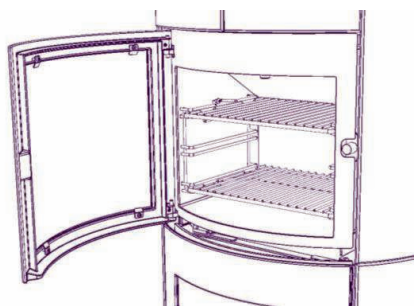

# ZÁRUKA

Kamna modelu Scan-Line 800 prochází přísnou kontrolou kvality, jak v průběhu výroby, tak těsně před dodáním prodeji. Kamna jsou proto kryta zárukou, vztahující se výrobní vady, po dobu PĚTI ROKŮ.

Záruka se nevztahuje na: Díly podléhající opotřebení/křehké díly, např.:

- žáruvzdorné kameninové obložení spalovací komory.
- kouřovou klapku
- dveřní sklo
- těsnicí provazec
- roštový rám.

Záruka se dále nevztahuje na škody způsobené nesprávným používáním, nekryje dopravní náklady související s opravou provedenou v rámci záruky či instalaci/demontáž související s opravou podle záruky. Při uplatňování reklamace uvádějte naše číslo faktury.

## Výstraha



Každá neoprávněná změna na kamnech a každé použití jiných než originálních náhradních dílů má za následek zánik nároků vyplývajících ze záruky.

# NAPOJENÍ PŘÍVODU VNĚJŠÍHO (VENKOVNÍHO) VZDUCHU

Kamna umožňují napojení na zdroj vnějšího vzduchu vstupem o průměru 100 mm

Doporučuje se použít aluflexovou hadici o  $\varnothing$  100 mm (k dispozici u Heta), která může odolávat teplotám až 200 ° C

Na obr. 6 jsou znázorněny dvě možnosti napojení - směrem dolů a dozadu.

Obr. 6

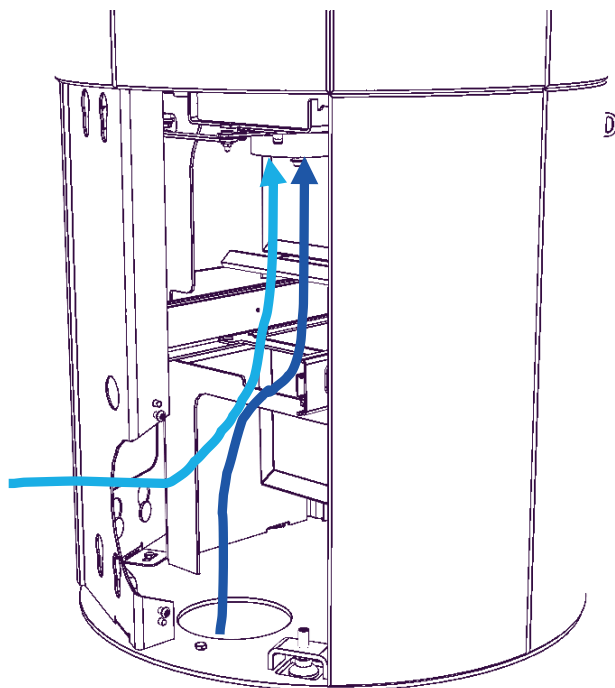

## Vyspávání popelníku, obr. 7-10

Popelník je umístěn za velkou zásuvkou vpředu (viz obr. 7), a vyprazdňuje se jak je znázorněno na obr. 8-11.

**UPOZORNĚNÍ** Ujistěte se, že jste popelník vložil správným směrem, pokud ne, nebude se řádně uzavírat.

Obr. 7

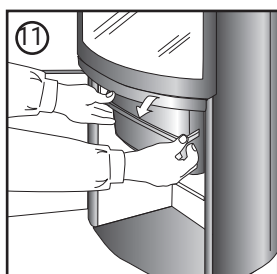
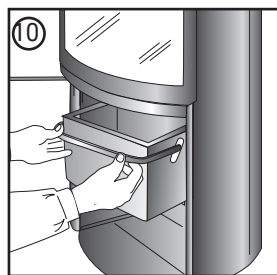
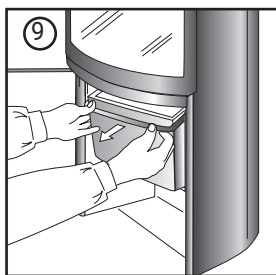
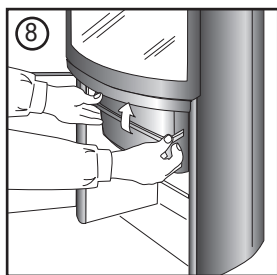
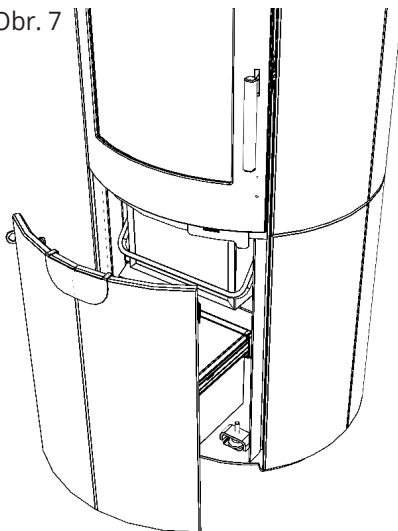

## Změna odvodu spalin z horního na zadní

Výstupní pozice odvodu spalin kamen musí být změněna na zadní polohu před instalací opláštění. Před provedením úpravy je to vhodné odstranit dva tepelně-akumulační kameny. Zaměňte přípojku odvodu spalin za krycí desku na zadní straně.

Výstup spalin

Obr. 12

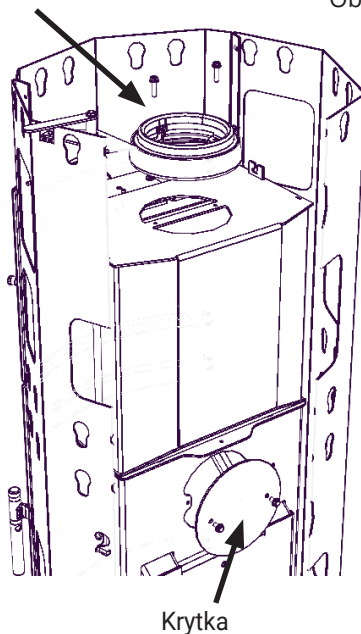

Obr. 13

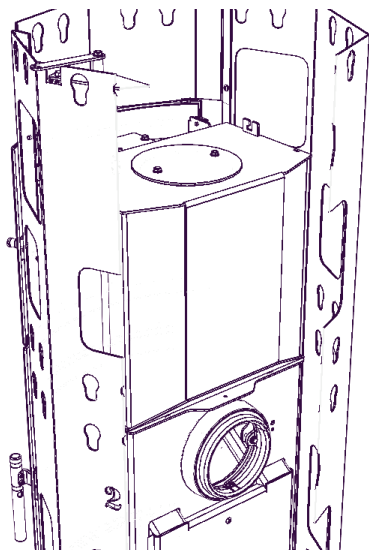

Po záměně přípojky výstupu spalin a krycí desky, jsou kamna připravena k zadnímu připojení kouřovodu.

## Napojení výstupu spalin shora

Vyřízněte malý kovový most spojující kryt konvekční otvoru.

Obr. 14

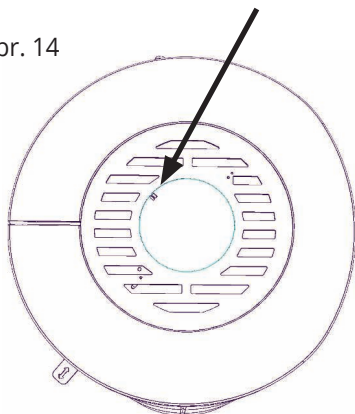

Obr. 15

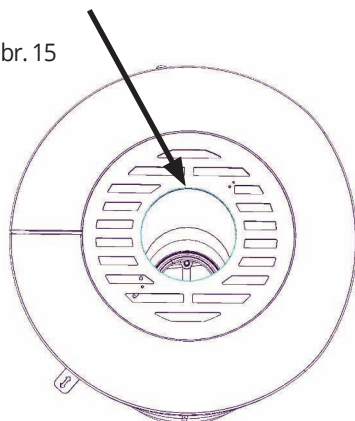

## Napojení výstupu spalin zezadu

Používá-li se zadní odtah spalin, kryt v konvekční otvoru se nesmí odstranit. Pouzdro musí být umístěno s otvory v horní části, v souladu s pokyny pro instalaci pro masťková / keramická kamna s troubou Scan-Line 80XL. Rozměry na výkresu pod níže byly měřeny od spodního okraje základové desky, a neberou v úvahu výšku nastavitelných nohou.

Obr. 16

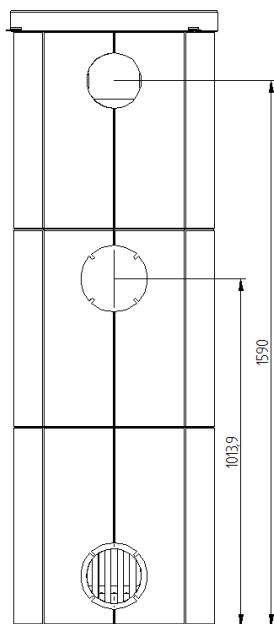

## Úklid po vymetání komína a výměně obložení. Obr. 17-23

17

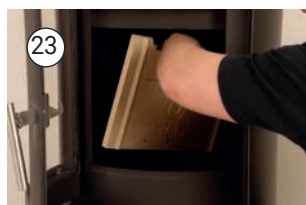
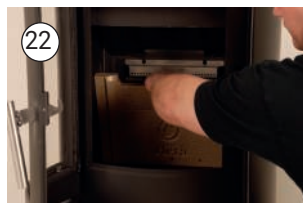
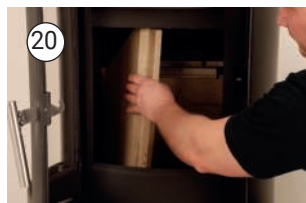
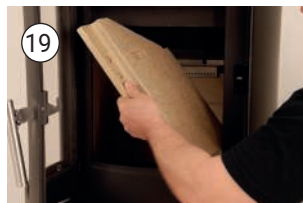
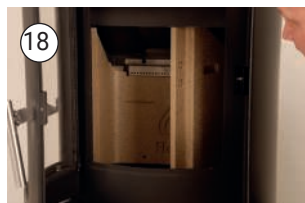

# MONTÁŽ MASTKOVÝCH A KERAMICKÝCH PANELŮ

Heta doporučuje, aby instalace kamen prováděly dvě osoby.

S mastkovými a keramickými deskami je nutno zacházet s krajní opatrností, protože rohy a hrany jsou velmi křehké.

Pokud je třeba použít zadní odtah spalin, bude nejlepší tuto úpravu provést před vlastní montáží pláště. *Viz návod k obsluze pro troubu Scan-Line 80 XL .*

Před zahájením montáže se ujistěte, že kamna jsou v rovině a případně je vyrovnejte nastavením výšky nohou.

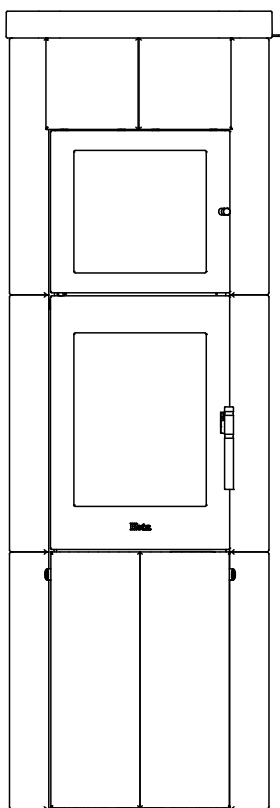

Scan-Line 80 XL  
kamna s troubou



## TYPY PLÁŠŤŮ A VÝROBNÍ ČÍSLA

	Produkt č. mastek	Možství SL 80XL trouba
<b>A</b>	0023-2277	1
<b>B</b>	0023-2278	1
<b>C</b>	0023-2279	2
<b>D</b>	0023-2280	2
<b>E</b>	0023-2281	14
<b>G</b>	0023-2283	2
<b>H</b>	0023-2381	2

Číslo produktů jsou uvedena na zadních stranách dílů.

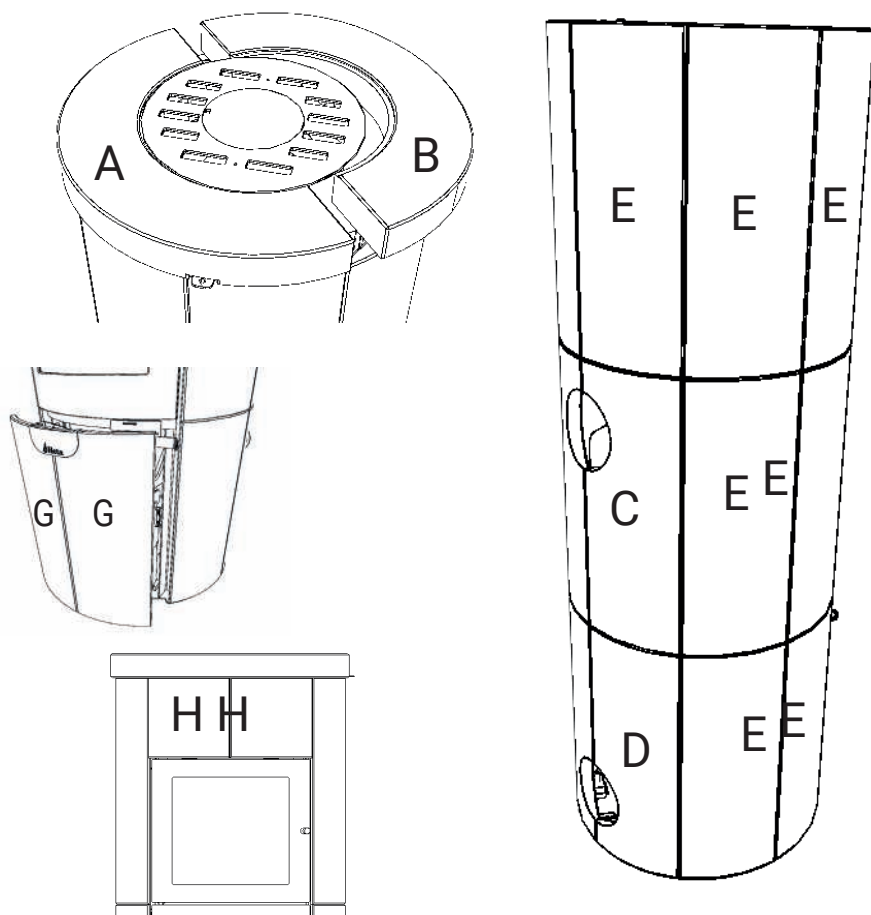

## TYPY PLÁŠŤŮ A VÝROBNÍ ČÍSLA

	Produkt č. keramika	Možství SL 80XL trouba
<b>A</b>	0023-2365	1
<b>C</b>	0023-2366	2
<b>D</b>	0023-2367	2
<b>E</b>	0023-2368	14
<b>G</b>	0023-2370	2
<b>H</b>	0023-2372	2

Čísla produktů jsou uvedena na zadních stranách dílů.

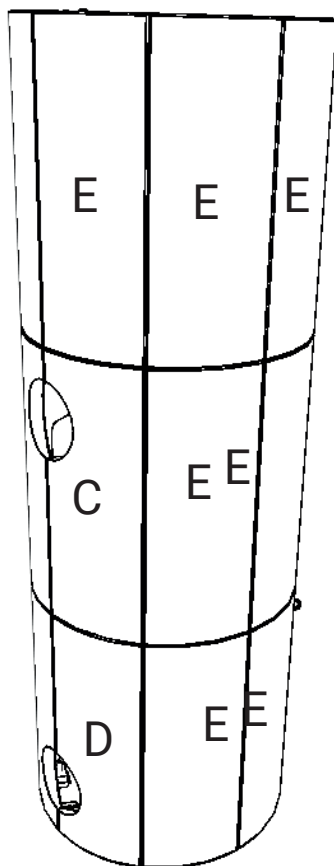
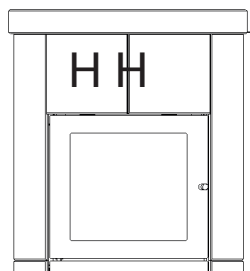
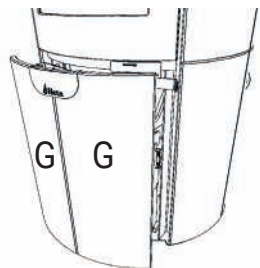
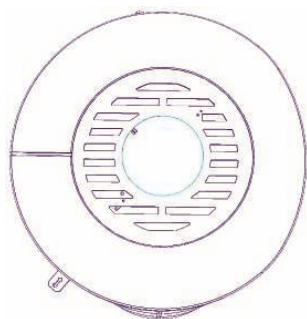

Před instalací pláště odmontujte páčku ovládání vzduchu.(10 mm klíč)

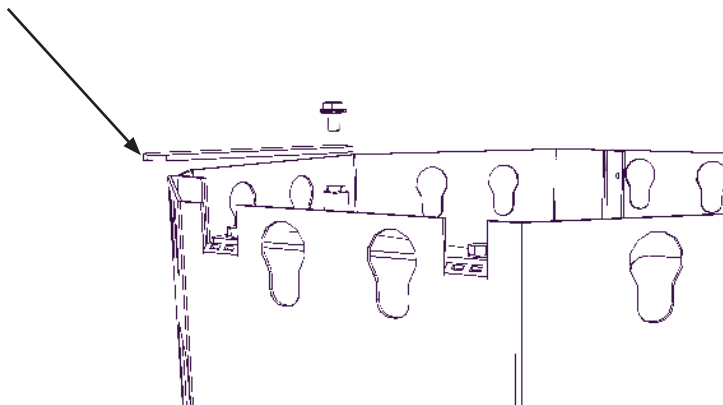

Montáž začněte od spodní části opláštění zadní partie kamen.  
První deska vložky (C nebo D) má otvor pro připojení externího vzduchu.

Připojte obložení k plášti a vložte fixační kolíky (47 mm od horní části kameninového) do velkých náběhů kruhových otvorů v blízkosti bočního panelu. Vložku nechte sklouznout dolů, takže čepy budou v dolní části dírek.

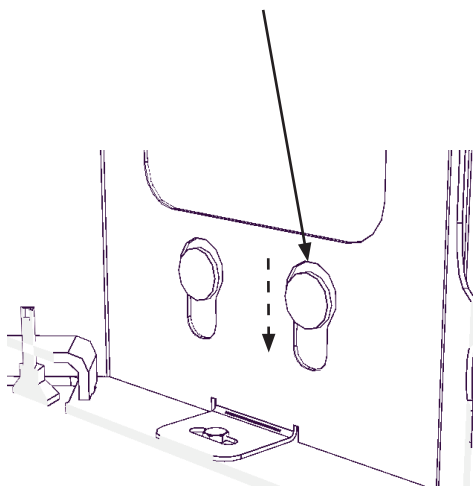

Tyto dvě drážky můžete upravit směrem nahoru nebo dolů a nastavit výšku maskových / keramických panelů oproti dveřím.

*To lze provést pomocí kleští nebo kladivem.*

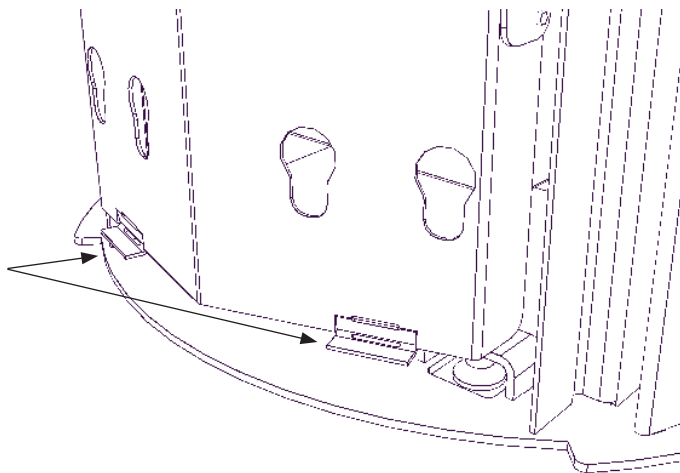

Kamna jsou dodávány z výroby s mezerou 1 mm mezi bočními deskami.

Tato mezera může být regulována pomocí šroubů (6 ks u SL 80XL) tak, aby dobře lícovaly obkladové desky C a D.

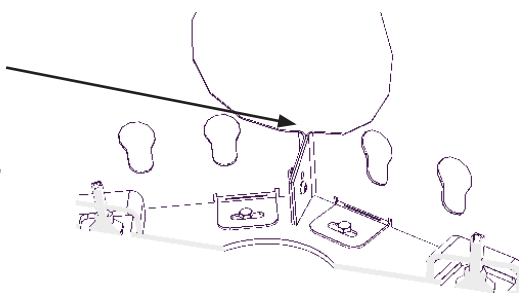

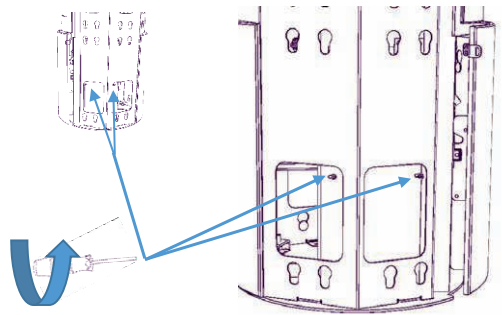
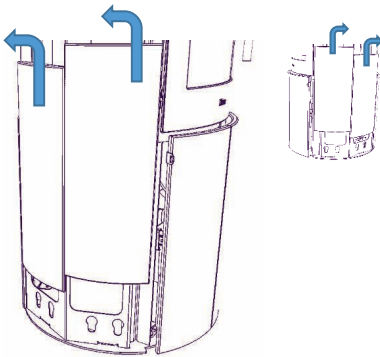
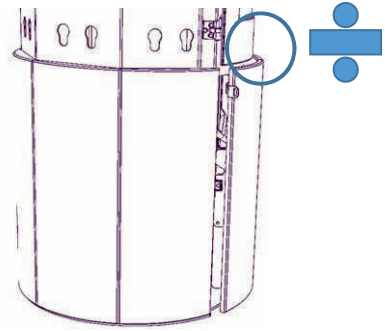
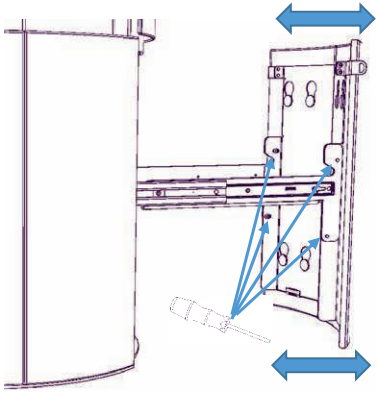
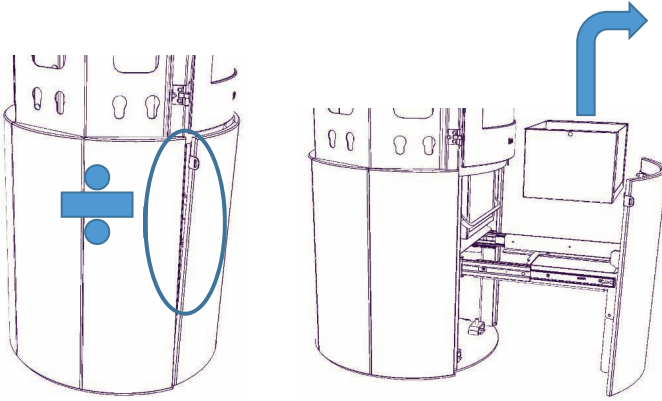

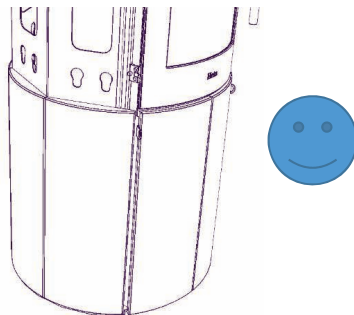
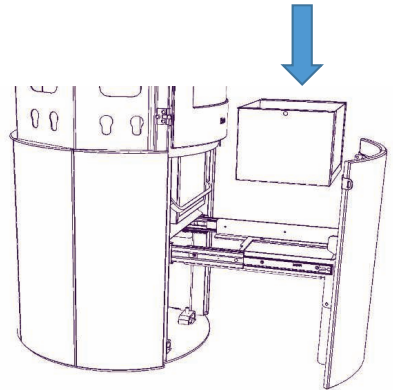
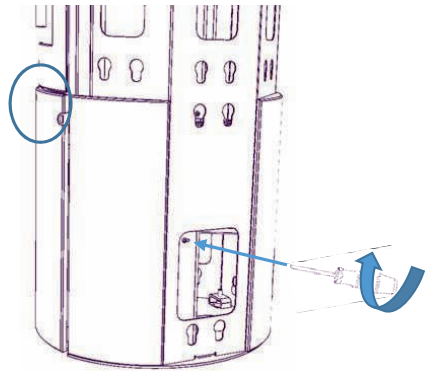
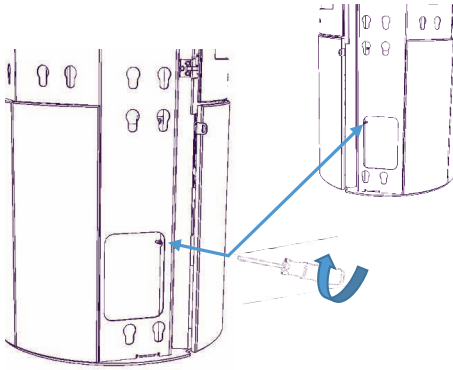
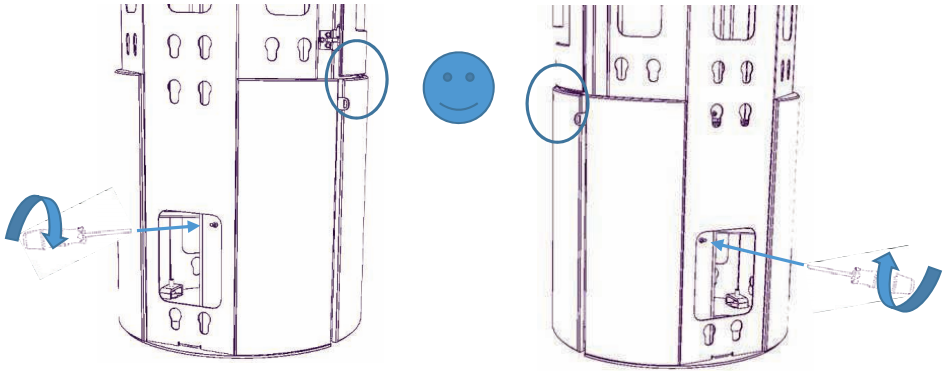

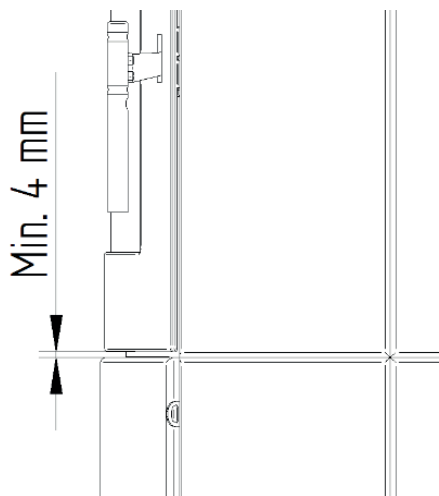

Při nastavování obložení pod dveře, musí být nejméně 4 mm mezera mezi dveřmi a opláštěním.

Namontujte přední kameny v blízkosti dveří (G) podle stejného postupu jako pro ostatní kameny. Před instalací lehce vytáhněte dveře. Tyto kameny jsou také vzájemně zaměnitelné.

*Následně namontujte značku (pouze na modelu s mýdlem).*

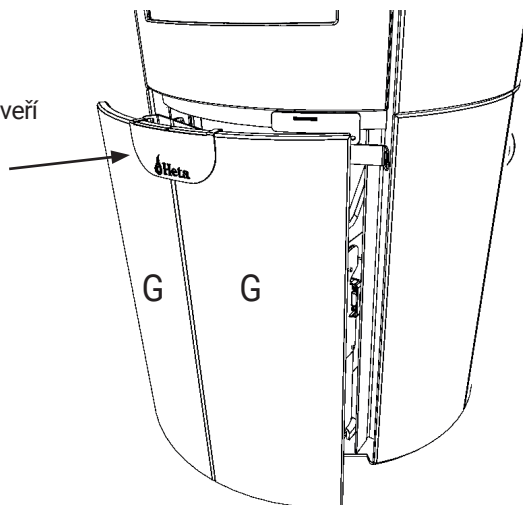

Začněte připevněním dlaždic vpravo od dveří a pokračujte kolem dokola kamen.

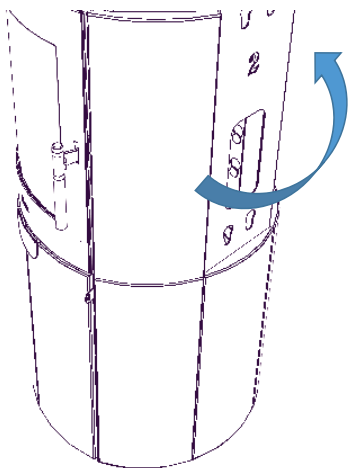

Navazte panelů vpravo od dvířek trouby a pokračujte kolem kamen.

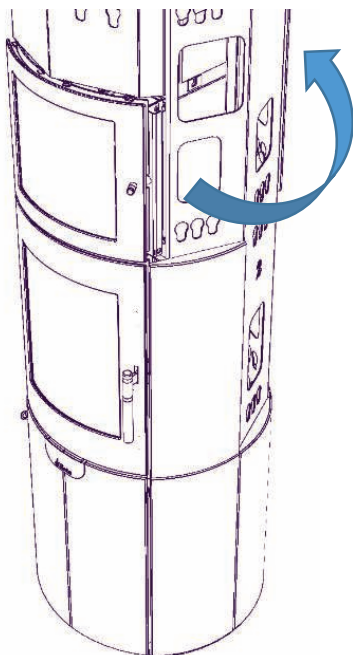



Mastkové panely nemají pevně danou horní ani spodní část, takže je můžete libovolně orientovat, jak chcete.

K sestavení trouby Scan-Line 80 XL je zapotřebí 14 panelů (E). Tyto panely mohou být uspořádány tak, jak chcete, protože na opačné straně kamen jsou použity stejné typy obkladových panelů.

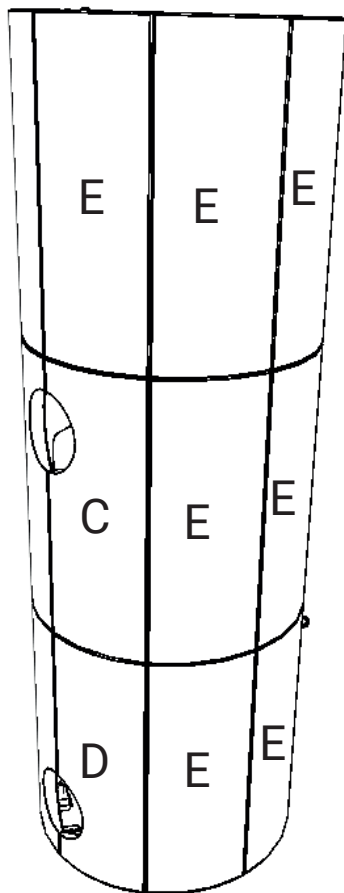

Mastkové a keramické panely budou s největší pravděpodobností po montáži vyžadovat drobné úpravy. Mastek je přírodní materiál a keramické dlaždice mají při výrobě poměrně velkou rozměrovou toleranci.

*Je možné pouze boční regulace.*

*Tyto dva obkladové kameny (H) jsou vzájemně zaměnitelné.*

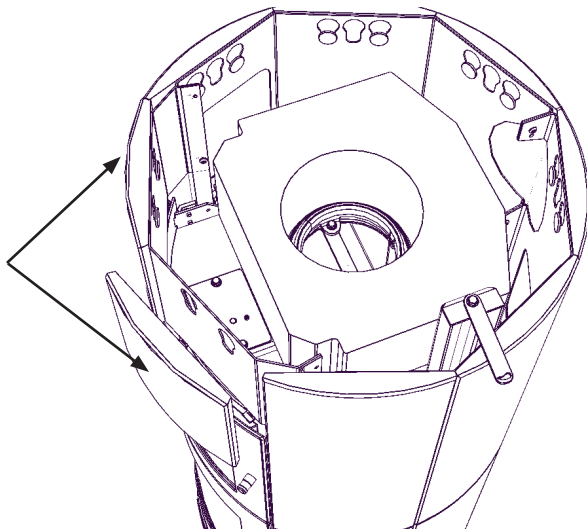

Po montáži obkladových kamenů (E) nainstalujte horní přední obklady (H). Postupujte stejným způsobem jako u ostatních panelů, kromě toho, že vzdálenost od horní části obkladových kamenů k montážním čepům je 55 mm.

Tyto čtyři držáky možná bude nutné nastavit nahoru nebo dolů pro regulaci výšky kamenných / keramických desek.

*To lze provést pomocí kleští nebo kladivem.*

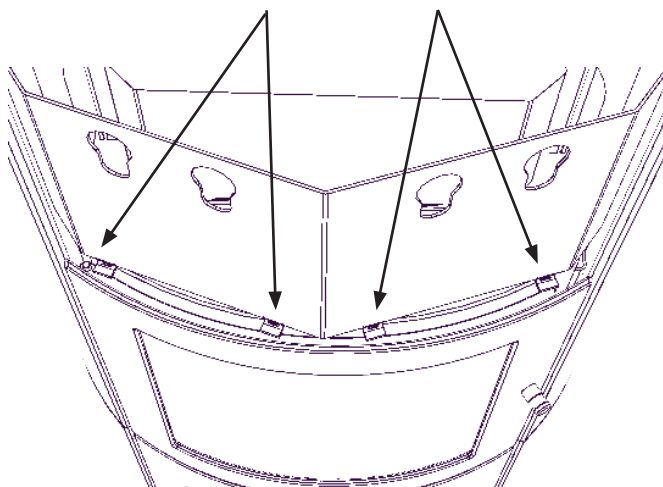

Mastkové / keramické panely možná bude nutné nastavit tak, aby byly vyrovnané s obkladovými kameny na stranách kamen. Udělejte to uvolněním čtyř šroubů, na každé jsou dva. (použijte 4 mm hexa klíč)

Začněte uvolněním spodních dvou šroubů, je obložení stále připojeno. Zatlačte obložení dovnitř nebo ven podle potřeby. Udělejte to samé se dvěma horními šrouby.

Na obou stranách jsou dva šrouby pro nastavení předního panelu / kamene.

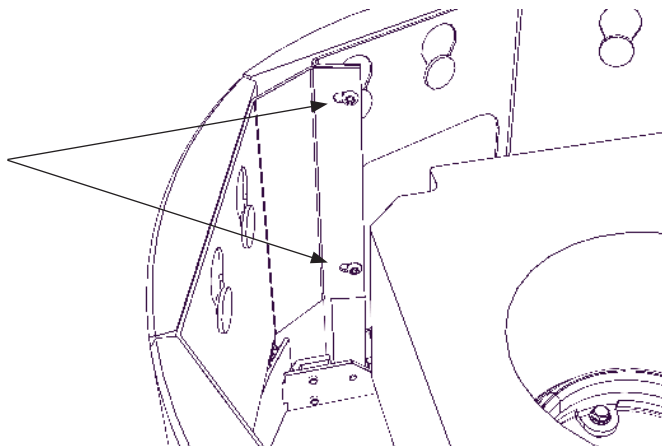

Tyto krycí desky by měly být nainstalovány po montáži obkladových kamenů. Kryt 4027-0039 se nepoužívá, pokud se používá zadní odvod spalin.

Kryt 4027-0037 se nepoužívá, pokud je používáno připojení vnějšího vzduchu.

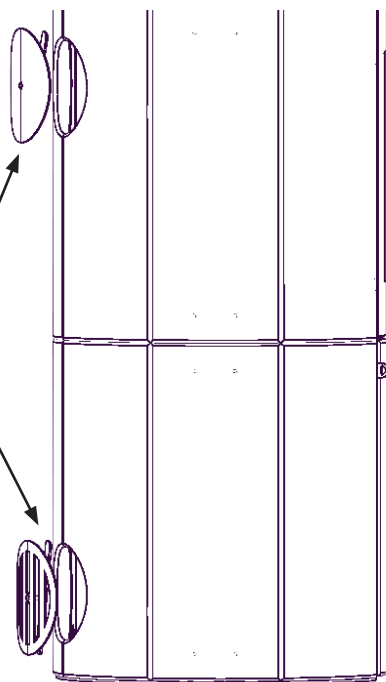

Pokud je zprovozněno připojení vnějšího vzduchu, může být od ventilu pro regulaci vzduchu vedena pružná hadice k výstupu vzduchu na zadní straně kamen.

Je také možné vést připojení vnějšího vzduchu nahoru podlahou pomocí ohebné hadice.

*Ohebná hadice není součástí dodávky, ale lze ji zakoupit samostatně.*

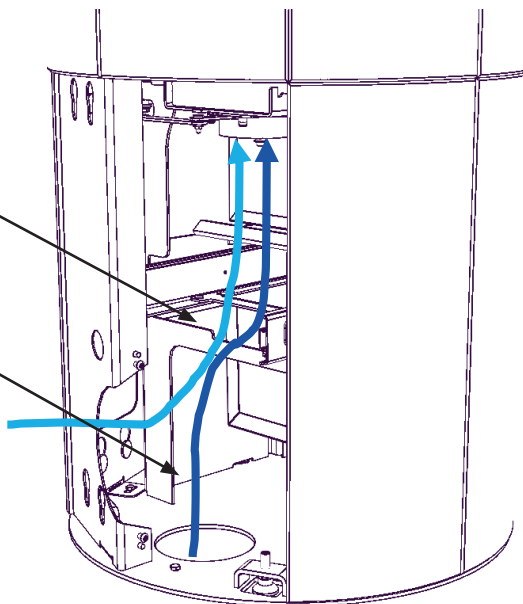

K dispozici je místo pro jeden termostat 0023-0121 v blízkosti horního odvodu spalin na Scan-Line 80 XL s troubou, který může být nainstalován před nebo po montáži pláště.

Zařízení Scan-Line 80 XL je dodáváno z výrobního závodu s termostatem.

Odstraňte transportní konzolu před použitím kamen nebo instalací dalších termostatů.

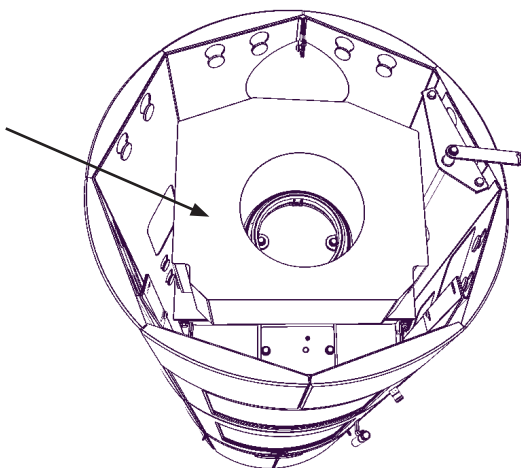

Před montáží horního obložení našroubujte páčku pro regulaci vzduchu zpět na místo po umístění bočního obložení.

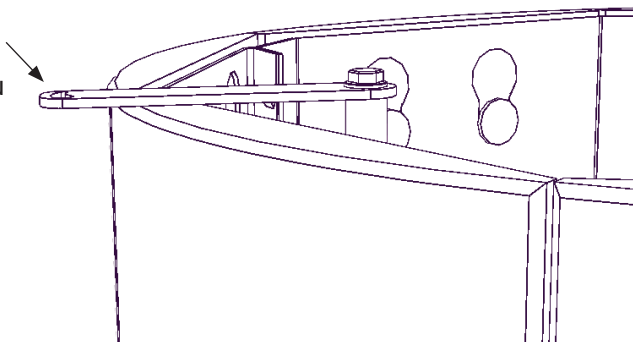

## MONTÁŽ HORNÍHO MASTKOVÉHO A KONVEKČNÍHO PANELU

Při montáži vrchního obložení nejprve vložte (A).

Poté nainstalujte (B)

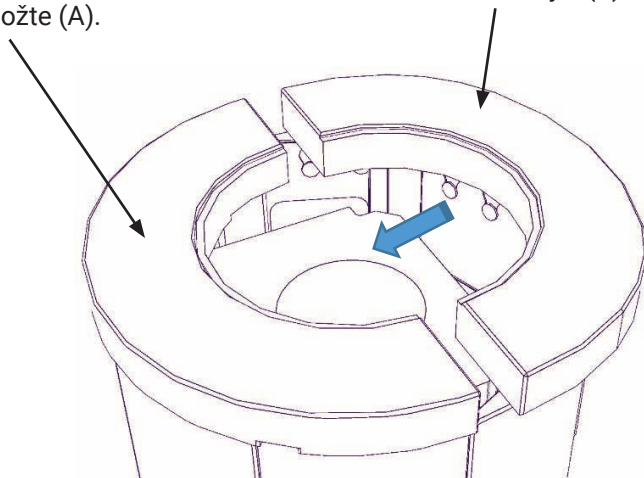

- Namontujte horní panel konvekce následujícím způsobem:
- 1: zatlačte (x) do otvoru (y) v horním kameně.
  - 2: poté zatlačte (z) do polohy v otvoru mezi horními kameny.

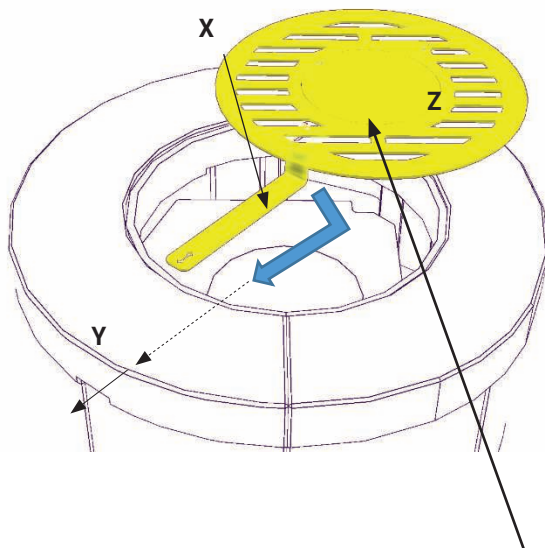

Pokud se používá horní odtok spalin, vyjměte středovou krytku pomocí kleští.

Správná instalace konvekčního horního panelu a vrchního obložení.

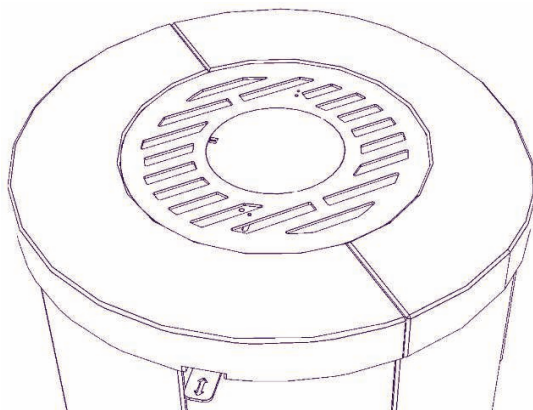

## MONTÁŽ HORNÍHO MASTKOVÉHO A KONVEKČNÍHO PANELU

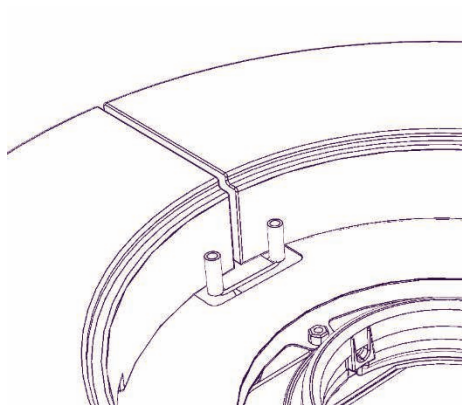
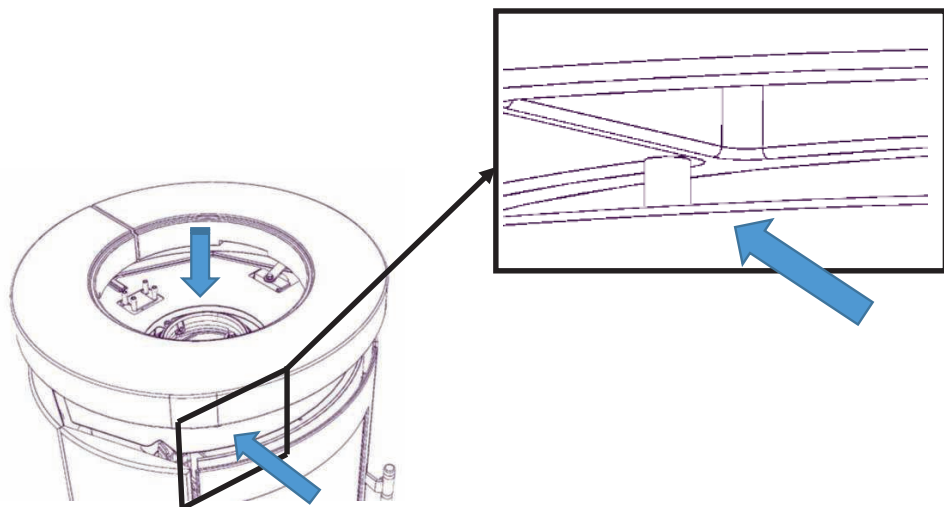

Namontujte horní konvekční panel následujícím způsobem: 1: zatlačte (x) do otvoru (y) na horním kamenu.  
2: poté zatlačte (z) do správné polohy v otvoru mezi horními kameny.

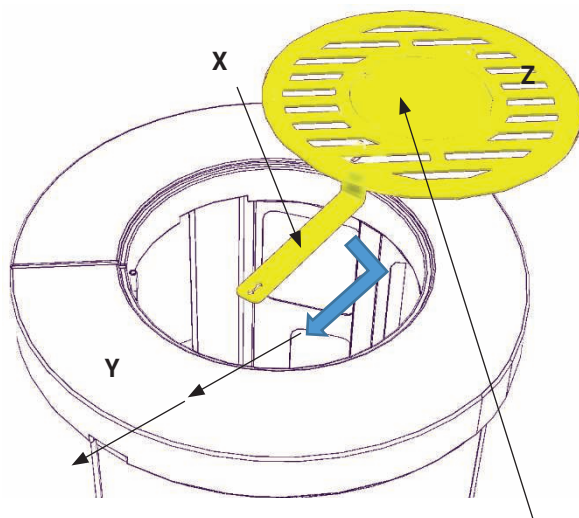

Pokud se používá horní odvod spalin, vyjměte středovou krycí desku pomocí kleští.

Správná montáž horního konvekčního panelu a obložení.

